

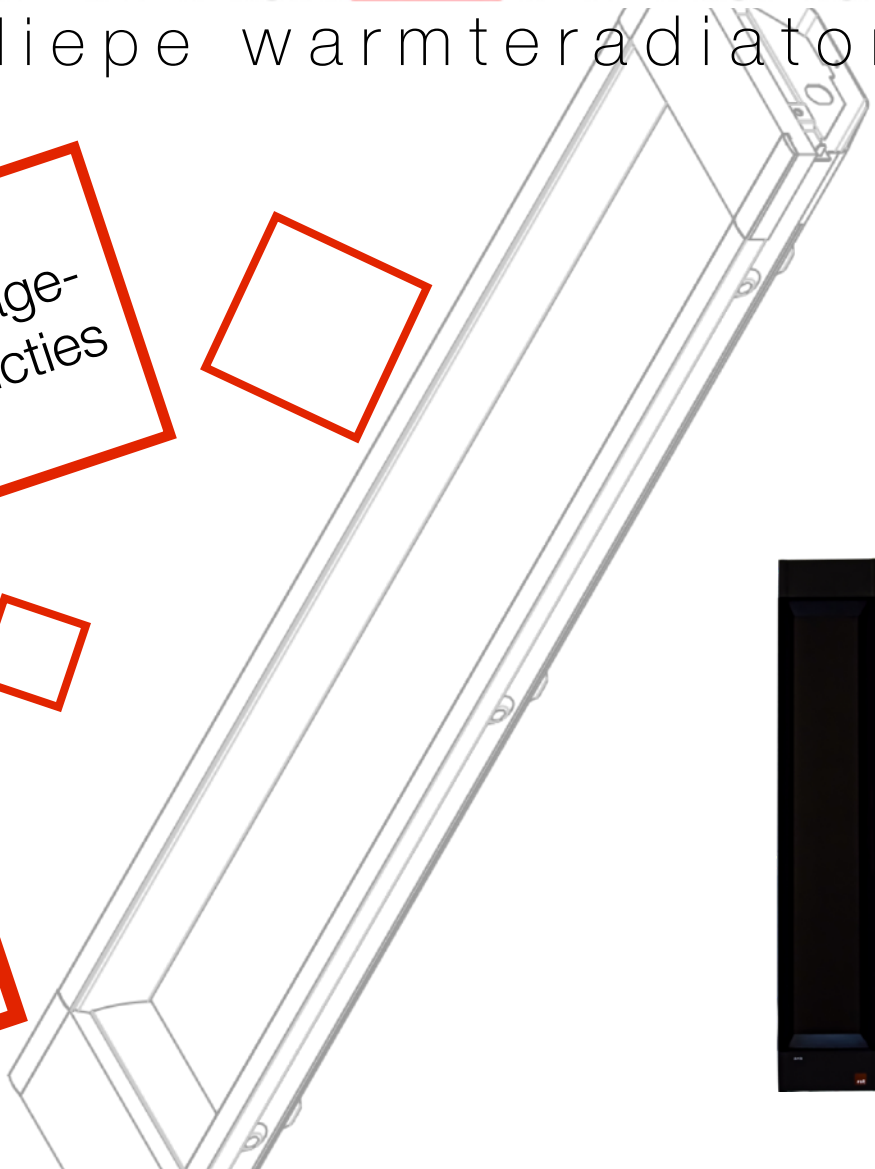

Infra **rot** med

diepe warmteradiator

Montage-
instructies





Hartelijk dank

.... voor uw vertrouwen en de beslissing voor een **Infra^{rot}med** diepe warmteradiator, ontwikkeld en geproduceerd door Gurtner Wellness.

Lees voordat u met de installatie begint deze instructies aandachtig door, bewaar ze voor later en controleer uw infraroodstraler op eventuele transportschade.

Neem bij vragen over de montage en het gebruik gerust contact met ons of uw vakhandelaar op.

Om de applicatie nog leuker te maken, kunt u onze bedieningselementen en schuifregelaars gebruiken. Zo past de infraroodstraler zich perfect aan uw individuele behoeften aan. De Ergo-Flex rugleuning zorgt voor optimaal zitcomfort.

Getest voor uw veiligheid

Met de InfraROTmed radiator heeft u gekozen voor een product dat niet alleen voldoet aan de particuliere, maar ook aan de strengere commerciële richtlijnen. De veiligheidsnormen zijn geverifieerd door een geaccrediteerd testcentrum.

TESTSTANDAARDEN van de infraroodstraler:
IPX 4 spatwaterdicht indien geïnstalleerd

EMV (elektromagnetische compatibiliteit "elektrosmog")

EN 55014-4:2006+A1+A2
EN 61000-3-2:2006:A1+A2
EN 61000-3-3:2008
EN 55014-2:1997+A1+A2

LVD (In de laagspanningsrichtlijn zijn onder meer de veiligheidsafstanden van de infraroodstraler tot de carrosserie opgenomen)

EN 60335-1:2012
EN 60335-2-53:2011
EN 62233:2008

De testen zijn uitgevoerd door TÜV Rheinland.



Montage & veiligheidsinstructies

Vorbereitung:

Informeer u voordat u begint over de optimale plaatsing van de infraroodstraler(s) en het gebruik van een geschikte regelaar. Wij of uw vakhandelaar ondersteunen u graag vooraf bij de planning.

Bereid je werkplek en de infraroodstraler voor. Controleer de radiator op duidelijke transportschade. Controleer ook de aansluitingen.

Neem de veiligheidsinstructies in acht en volg de instructies nauwkeurig op. Onjuiste installatie vormt een risico op brand. Als het echter correct is geïnstalleerd, kunt u na het werk comfortabel ontspannen.

Als u twijfelt over de installatie, raadpleeg dan een ervaren vakman.

Allgemeine Sicherheitshinweise

Lassen Sie die Zuleitung von einem Elektrofachbetrieb kontrollieren und Anschlussarbeiten nur von qualifizierten Personen durchführen.

Führen Sie alle Arbeiten nur in netzfreiem Zustand durch

Der Infrarotstrahler darf nicht in Nassräumen eingebaut werden (z.B. Dusche oder Dampfdusche)

Planen Sie ausreichend Luftzirkulation ein, um einen Hitzestau zu vermeiden.

Beachten Sie beim Einbau in bestehende Gewerke immer die Statik. Achten Sie auch immer auf etwaige Dampfsperren, Kabel, etc.

Beachten Sie die Sicherheitsabstände

Achten Sie auf eine angenehme Strahlungsverteilung für den ganzen Körper. Der Kopf sollte keiner intensiven Wärmebestrahlung ausgesetzt werden.

Eine Regelung und eine Rückenlehne machen den Rückenstrahler besonders angenehm.

Der 1300W-Strahler darf nur in einer Decke mit ausreichend Belüftungsmöglichkeit nach oben verbaut werden.

Beim Erstbetrieb sollten Sie die Infrarotstrahler ca 30 Minuten ohne Benutzung heizen lassen. Etwaige Produktionsrückstände (Öle und Fette) können ausdampfen.

Wird der Infrarotstrahler in der Sauna verbaut, kann sie mit dem Saunaofen für die Infrarotanwendung vortemperiert werden. Die Lufttemperatur sollte allerdings nicht mehr als max. 45°C betragen. Aufgüsse dürfen nicht angewendet werden.

Brennbare Oberflächen bzw Ausschnittkanten sind mit Brandschutzgewebe zu schützen.

Der Infrarotstrahler benötigt keine Wartung.

Lassen Sie Kinder niemals unbeaufsichtigt die Infrarotstrahler verwenden!



De vergadering

montage instructies:

- Let op: meerdere onderdelen zijn kwetsbaar! Controleer daarom de infraroodstraler voor installatie. Leg het tijdens het werken altijd plat op de grond op de beschermfolie. Beschadigde infraroodstralers mogen niet worden geïnstalleerd.
- Buitenafmetingen: 88 cm x 17,2 cm; framestructuur ca. 1,5 cm; Kastdiepte ca. 6,5 cm
- Afmeting uitsparing: 160x867mm
- Minimale afstanden:
 - 500W rugradiator: 30 cm of minder met dimmer; Vereiste inbouwdiepte: 6,5 cm behuizing + 1,5 cm achterventilatie
 - 750W front-, plafond- of bankspot: 45 cm; Vereiste inbouwdiepte: 6,5 cm behuizing + 1,5 cm achterventilatie
 - 1300W plafondspot: 70 cm; Benodigde inbouwdiepte 6,5 cm behuizing + 20 cm achterventilatie
- Frontspots mogen niet op gezichtshoogte worden gemonteerd.
- Minimale afstand tussen infraroodstraler en saunavloer: 5 cm
- Minimale afstand tussen de bovenrand van de heater en het saunaplafond: 20 cm
- Minimale afstand tussen twee verticale infraroodstralers tot max. 750W: 20 cm
- Minimale afstand tot andere materialen, bijv. rugleuning bij 500W: 5cm, 750W: 8cm, 1300W: 15cm
- Controleer voor en tijdens de montage altijd of de buisaansluitkabel in de geleider (uitsparing in de gefloekte aluminium rail) zit.
- Bij verticale montage moet de aansluitkabel onderaan liggen.

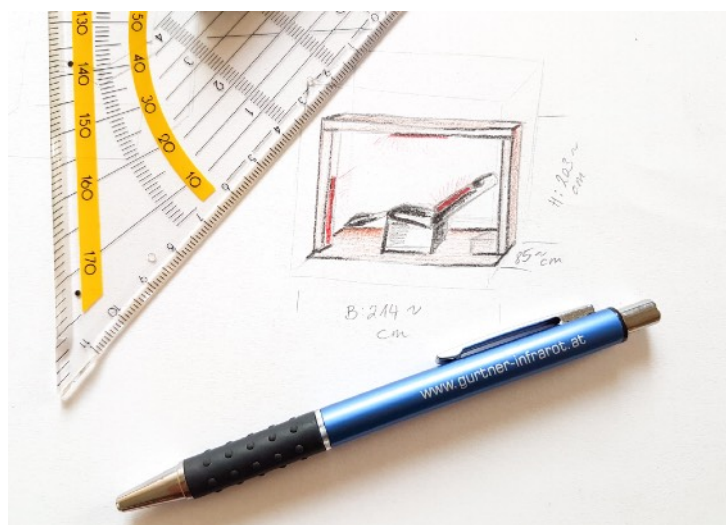



montage posities

Montageposities in de infraroodcabine:

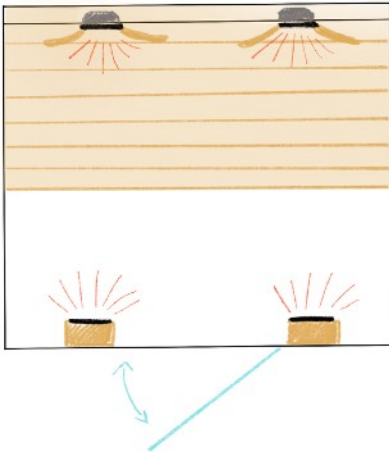

De meest voorkomende variant van de infraroodcabine is een zitcabine. De rugradiator moet precies op de wervelkolom worden geplaatst. Indien mogelijk moet de voorste radiator tegenovergesteld zijn. Het kan ook enigszins worden gecompenseerd. In grotere infraroodcabines is een plafondverwarming geïnstalleerd om te liggen.

Montageposities in de sauna:

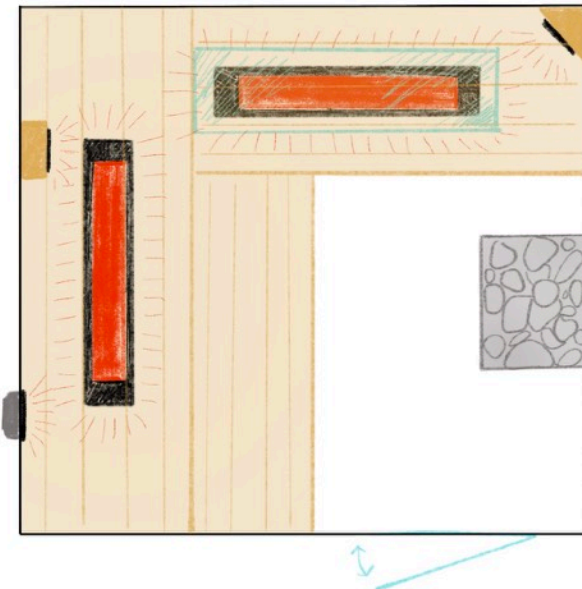

Afhankelijk van uw voorkeur kunnen de rugverwarmers in de saunawand worden geïntegreerd of met een houten romp worden gemonteerd. Hoekmontage is ook mogelijk.

Voorverwarmen met de saunakachel zorgt meestal voor de luchttemperatuur, aangezien frontradiatoren meestal niet optimaal kunnen worden geplaatst.

Voor liggedeeltes kunnen onder de stoelen stoelverwarmingen worden bevestigd onder een dikke ESG-ruit (Let op! Dek af met een handdoek als de sauna in gebruik is, het glas wordt heet) en plafondverwarmingen.

De plafondspot dient altijd in het midden van het ligbed geplaatst te worden. U kunt uw lighouding naar wens veranderen.



Inbouwpositie aan de hand van het voorbeeld van een infraroodcabine. In een sauna zijn de infraroodstralers dienovereenkomstig hoger ingesteld.

Plaats de rugradiatoren zo dat ze zich achter uw ruggengraat bevinden.

De uitsparing moet ongeveer 6 cm lager zijn dan de bovenrand van de zitting, zodat de infraroodstraling direct bij de zitting begint.

Het display kan op elke gewenste hoogte in de infraroodcabine worden gemonteerd (maar niet boven de verwarming). In een sauna zou het dichterbij de bank moeten zijn (daar is de temperatuur lager)

aandacht!

Stel de radiator lager in dan de bovenrand van de stoel.

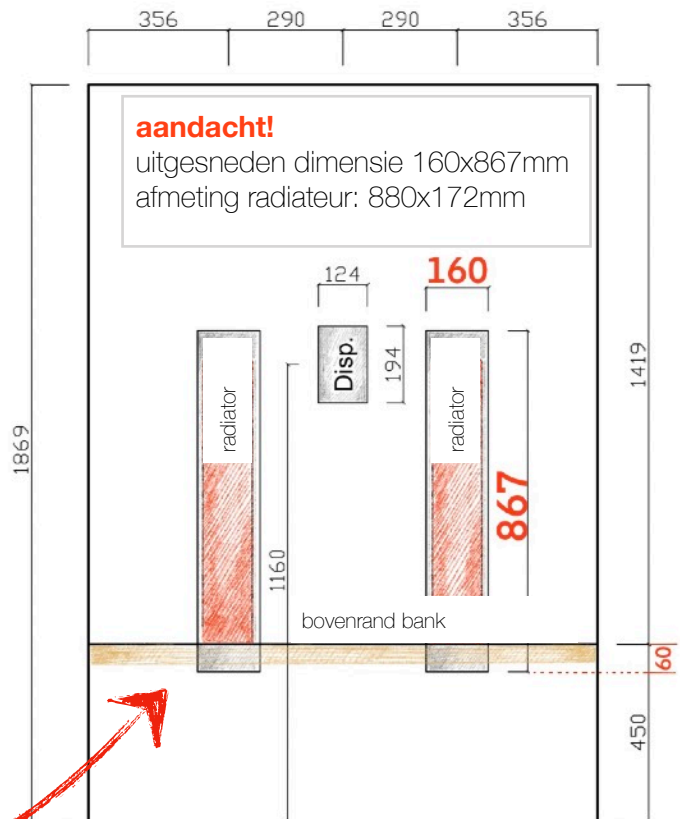

Bij de frontradiator bevindt de uitsparing zich ongeveer 10 cm boven de vloer (in een sauna is dat hoger). De voorste radiator verwarmt het beengebied en het bovenlichaam optimaal.

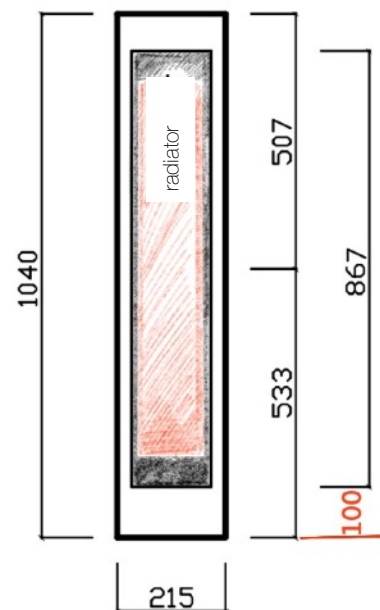



montage mogelijkheden

Zorg er bij alle montage mogelijkheden voor dat de infraroodstraler voldoende geventileerd wordt en dat er geen warmte opbouwt. Vergeet niet brandbeveiliging (brandwerend tape en eventueel brandwerend doek) aan te brengen. Let ook op losse kabels, isolatiemateriaal, dampschermen etc.

wand installatie:

verticale installatie in de muur,
Ventilatiekanaal doorlopend van onder naar
boven.

Zorg er bij dikkere muren (bijv. houtblokken)
voor dat ze afgeschuind zijn zodat de lucht
kan circuleren.

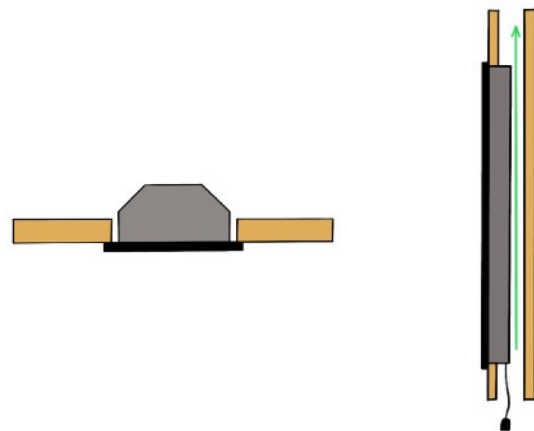

Wandintegratie:

Als een doorlopend ventilatiekanaal niet
mogelijk is, moet de warme lucht naar het
interieur van de cabine worden geleid.

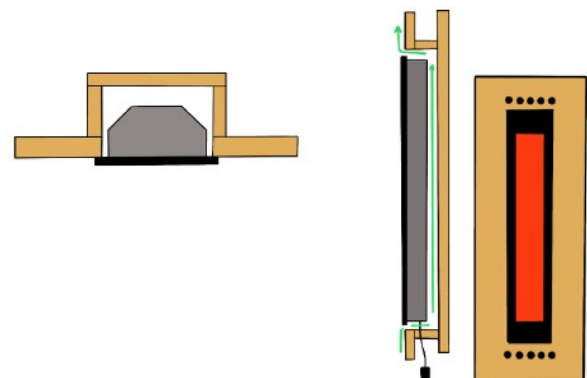



muur structuur:

Als alternatief kan een goed geventileerde houten romp op een bestaande muur worden geplaatst en de spot erin worden geïntegreerd. De warme lucht wordt afgevoerd zoals bij installatie of integratie.

Voorbeeld van een houten carrosserie.



hoek installatie:

Luchtafvoer als inbouw of integratie.

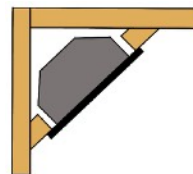

plafond installatie:

De 1300W spot is alleen geschikt voor plafondmontage. Indien een inbouwkast nodig is of het plafond dubbelwandig is, dienen ventilatieopeningen gemaakt te worden. Zorg voor voldoende afstand tot het bestaande plafond! Minimaal 25cm.

Als de afstanden kleiner zijn, moeten de oppervlakken worden beschermd met brandwerend weefsel.

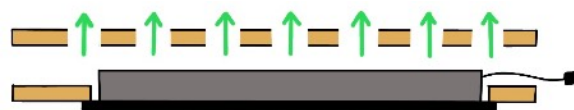



De installatie van de infraroodstraler

Bereid de uitsparing voor de radiator voor.
Verwijder zaagsel en houtstof.
Bevestig de brandwerende tape in de snijrand van het hout (bijv. met clips). Bescherm alle brandbare oppervlakken met brandwerende stof.



U kunt nu de inbouwbehuizing in de voorbereide uitsparing plaatsen.



Om de infraroodstraler vlak te monteren, kunt u het hout verwijderen waar de metalen lipjes zitten.

aandacht!

Verwijder dit gebied voorzichtig met een mes of beitel om de verwarmers vlak te installeren.

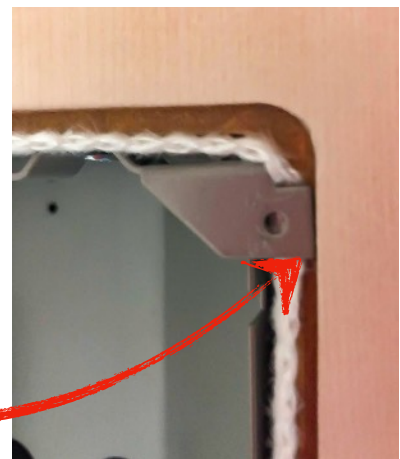



De behuizing wordt aan de boven- en onderkant met schroeven in het hout bevestigd.



Let er bij verticaal gemonteerde infraroodstralers op dat de aansluiting altijd onderaan zit!
Als u systeemkabels gebruikt, kunt u deze nu stevig met elkaar verbinden.
Zorg er altijd voor dat de stekerverbinding niet per ongeluk los kan raken.
Gebruik eventueel een trekcontasting.



U kunt nu voorzichtig de infraroodstraler in de behuizing steken. Pas op dat er geen kabels bekneld raken.
Bevestig de radiator bij de buitenste schroefgaten in de behuizing.



U kunt nu de schroefopeningen afdekken met de plastic doppen.



aandacht!

Een van de lange zijden is ruw (door spuitgieten). Het komt aan de binnenkant en geeft meer steun. De gladde kant is buiten.





Besturing ICON 4 touch

Deze regeling vormt een plug-in systeem met de InfraROTmed dieptewarmtestralers. Je kunt tot 4 spots aansluiten (max. 3.600W totaal vermogen) en afzonderlijk regelen in stappen van 1% van 0-100%.

Het display is spatwaterdicht en kan dus ook in een sauna worden geplaatst. De afzonderlijke voedingseenheid is via een datakabel met het display verbonden en met een geaarde stekker in een conventioneel stopcontact gestoken (let op de zekering voor de voedingskabel!)

Functies:

stekkerklaar voor maximaal 4 spots

Timer uit, standaard 30 minuten

4 apart regelbare verwarmingscircuits 0-100% vermogen



Besturing ICON 1 touch & ICON 2 touch

Zoals ICON 4 touch, maar dan voor één of twee infraroodstralers.



Dimmer ICON eco1

U kunt de ICON eco1 controller ook gebruiken om een InfraROTmed infraroodstraler aan te sturen. Installatie is hetzelfde als voor een conventionele dimmer.

Functies: aan/uit, traploze regeling





KLEUR LICHT

Met een extra sterk gekleurd licht geef je de hele kamer sfeer.

Een hoogwaardig gekleurd licht verfraait niet alleen uw sauna of infraroodcabine, het baadt de hele omgeving in sfeervol licht.

Let op: niet alle gekleurde lampen zijn ook geschikt voor de hoge temperaturen tijdens saunagebruik. Bij ons vind je ook een hoogwaardige led-kleurverlichting die zowel in de infraroodcabine als in de sauna kan worden geïnstalleerd.

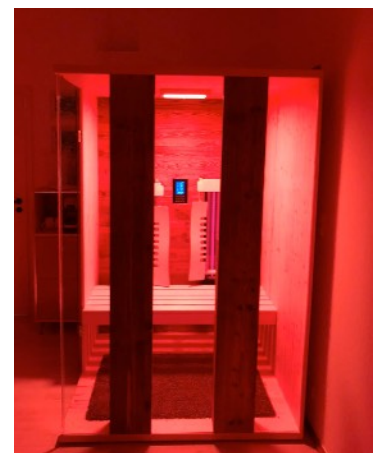
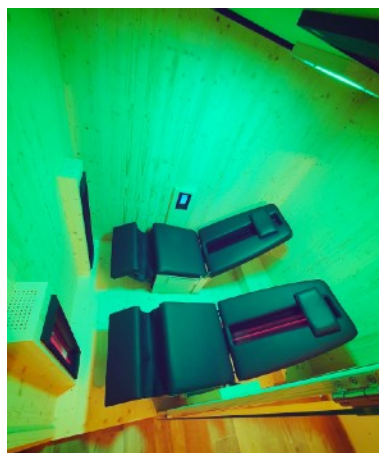
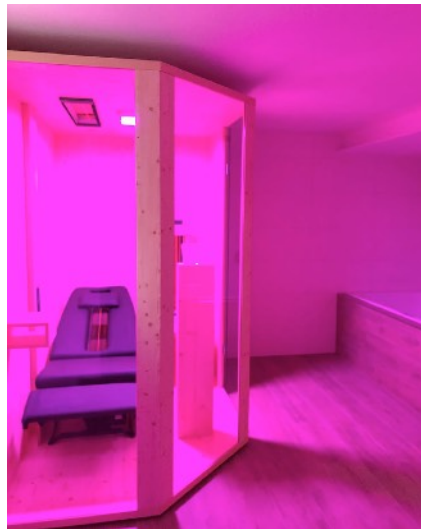



Montage van de rugleuning ERGO-FLEX

Met het gebruik van onze rugleuning is de infrarood toepassing nog prettiger. Direct tegen de infraroodstraler leunen is niet mogelijk.

Onze Ergo-Flex rugleuning kan in 5 verschillende hoogtes worden veresteld. De zijvleugels zijn beweegbaar en passen zich perfect aan het lichaam aan.

Monteer de haakrails (met de inkeping naar beneden) gelijk met de schijnwerper aan de bovenkant - en klaar.

De rugleuning kan nu worden in- en uitgehangen indien nodig of voor reiniging.

aandacht!

Haakrails en
infraroodstralers liggen vlak.





rugleuning HaLu



Rugleuning HaLu van edel espenhout met in hoogte verstelbare hoofdsteun. De flexibele platen bieden een aangenaam zitcomfort.

Er is geen montage nodig, de rugleuning kan in elke stand worden gezet.





Advies voor veilig gebruik:

- Let op heet oppervlak! De filterruit van de infraroodstraler kan zeer heet worden en blijft ook na uitschakeling nog enige tijd heet! Pas op voor ongewenste aanrakingen, gebruik een rugleuning in het ruggedeelte.
- Let vooral op kinderen, deze mogen de radiatoren niet zonder toezicht gebruiken! Over het algemeen mogen kinderen niet zonder toezicht gebruik maken van een sauna of infraroodcabine.
- Niet afdekken met handdoeken of iets dergelijks! Brandgevaar!
- Staar niet langdurig in felle lichten, dit kan uw gezichtsvermogen beschadigen.
- Een maximale inwerktijd van 30 minuten mag niet worden overschreden. Overmatig zweten kan de bloedsomloop belemmeren.
- Als u aan een ziekte lijdt of twijfelt of het gebruik van een infraroodcabine voor u geschikt is, raadpleeg dan uw arts.
- U mag bijvoorbeeld geen gebruik maken van de infraroodcabine als u: open wonden heeft, na operaties, oogaandoeningen, ernstige zonnebrand, tijdens de zwangerschap en als u onder invloed bent van alcohol.
- Opzettelijk in het stralingsveld blijven ondanks hittepijn kan leiden tot brandwonden.
- Na een sessie van 30 minuten moeten de materialen minimaal 20 minuten afkoelen.
- Als u een infraroodstraler in de sauna gebruikt, mag de luchttemperatuur slechts rond de 30 tot 35°C zijn. Een gezamenlijke werking van infrarood en sauna moet worden vermeden. Gebruik de saunakachel niet samen met de infraroodstralers en maak geen opgietingen tijdens de infraroodsessie. Dit kan uw bloedsomloop belasten.
- Let op bij couchettecabines: de plafondspot mag alleen gebruikt worden als u ligt. Bestraling van het hoofd moet ten koste van alles worden vermeden.
- Droog, om brand te voorkomen, geen kleding en dergelijke in de infraroodcabine en laat er geen handdoeken of andere brandbare materialen in liggen.
- Raak de infrarood verwarmingselementen niet aan en gebruik er geen metalen gereedschap op om brandwonden en elektrische schokken te voorkomen.
- Sproei geen vloeistoffen op de verwarmingselementen. Dit kan een elektrische schok of schade aan de verwarmingselementen tot gevolg hebben.
- Zorg ervoor dat er geen stofdeeltjes of vreemde voorwerpen bij de hete infraroodstralers komen.
- Bij zwangerschap, ziektes (vb. sensorische stoomissen, ook na huidbehandelingen, verlammingen, epilepsie, hoge bloeddruk, littekens in de rugstreek, implantaten met uitwendige toegang,...) het gevoel van warmte kan het beïnvloeden, raadpleeg voor gebruik uw arts.
- Gebruik alleen kachels die in perfecte staat verkeren.

ACHTUNG!

Neem bij ziekte of twijfel altijd contact op met uw arts.



GURTNER

W E L L N E S S



rot

Infraroodstralers & besturingen rechtstreeks van de fabrikant

GURTNER WELLNESS GmbH
Rainerstraße 18
4910 Ried im Innkreis

www.gurtner-infrarot.at
office@gurtner-infrarot.at

Infraroodstralers & besturingen rechtstreeks van de fabrikant