

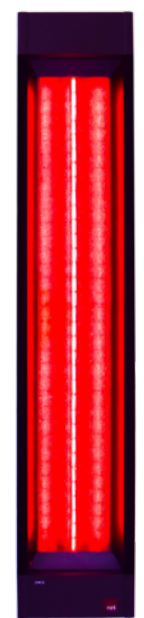

# Infra **rot** med

djup värme radiator

Monterings-  
anvisningar

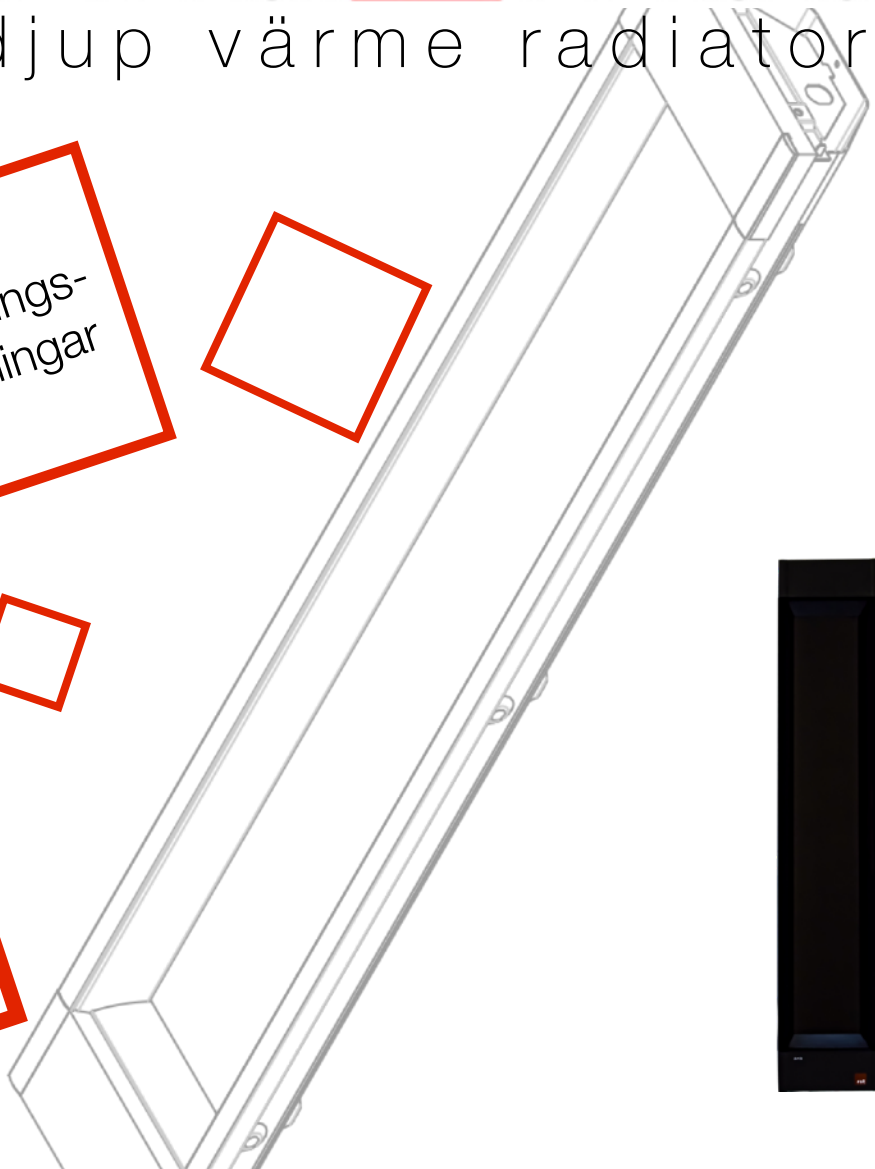



# tack så mycket

.... för ert förtroende och beslutet om en **Infra<sup>rot</sup>med** djup värmeradiator, utvecklad och producerad av Gurtner Wellness.

Innan du börjar med installationen, läs dessa instruktioner noggrant, spara dem för senare och kontrollera din infravärmare för eventuella transportskador.

Om du har några frågor om installation och användning, tveka inte att kontakta oss eller din återförsäljare.

För att göra applikationen ännu roligare kan du använda våra kontroller och reglage. På så sätt anpassar sig den infraröda värmaren perfekt till dina individuella behov. Ergo-Flex ryggstödet säkerställer optimal sittkomfort.

---

## Testad för din säkerhet

Med InfraROTmed-radiatorn har du valt en produkt som inte bara följer privata, utan även de strängare kommersiella riktlinjerna. Säkerhetsstandarderna har verifierats av ett ackrediterat testcenter.

TESTSTANDARDER för den infraröda värmaren:  
IPX 4 stänksäker när den är installerad

EMV (elektromagnetisk kompatibilitet "elektrosmog")

EN 55014-4:2006+A1+A2  
EN 61000-3-2:2006:A1+A2  
EN 61000-3-3:2008  
EN 55014-2:1997+A1+A2

LVD (Lågspänningsdirektivet omfattar bland annat säkerhetsavstånden från den infraröda radiators till kroppen)

EN 60335-1:2012  
EN 60335-2-53:2011  
EN 62233:2008

Testerna utfördes av TÜV Rheinland.



# Monterings- och säkerhetsinstruktioner

## Förberedelse:

Innan du börjar, ta reda på den optimala placeringen av den eller de infraröda värmarna och användningen av en lämplig styrenhet. Vi eller din fackhandlare hjälper dig gärna med planeringen i förväg.

Förbered din arbetsplats och den infraröda värmaren. Kontrollera kylaren för uppenbara transportskador. Kontrollera även anslutningarna.

Följ säkerhetsanvisningarna och följ instruktionerna noggrant. Felaktig installation medför brandrisk. Om den är korrekt installerad kommer du dock att kunna slappna av bekvämt efter att arbetet är klart.

Om du är osäker på installationen, rådfråga en erfaren hantverkare.

---

## Allmänna säkerhetsanvisningar

Låt en elektriker kontrollera matningsledningen och låt endast kvalificerad personal utföra anslutningsarbeten.

Utför allt arbete endast när strömförsörjningen är fränkopplad

Den infraröda värmaren får inte installeras i våtrum (t.ex. dusch eller ångdusch)

Planera för tillräcklig luftcirkulation för att undvika värmeuppbyggnad.

Vid installation i befintliga branscher, observera alltid statiken. Var alltid uppmärksam på eventuella ångspärrar, kablar etc.

Observera säkerhetsavstånden

Var uppmärksam på en behaglig strålningsfördelning för hela kroppen. Huvudet ska inte utsättas för intensiv värmestrålning.

Ett reglage och ett ryggstöd gör ryggvärmaren extra bekväm.

1300W spotlighten får endast installeras i tak med tillräcklig ventilation uppåt.

När du använder den för första gången bör du låta de infraröda radiatorerna värmas upp i cirka 30 minuter utan att använda dem. Eventuella produktionsrester (oljor och fetter) kan avdunsta.

Om den infraröda radiatom är installerad i bastun kan den förvärmas med bastuaggregatet för infraröd användning. Lufttemperaturen bör dock inte överstiga max 45°C. Infusioner får inte användas.

Brandfarliga ytor eller utskurna kanter ska skyddas med brandskyddsväv.

Den infraröda värmaren kräver inget underhåll.

Låt aldrig barn använda infravärmarna utan tillsyn!

---



# Installationen

## monteringsanvisningar:

- Observera: flera delar är ömtåliga! Kontrollera därför den infraröda radiatoren före installation. Lägg den alltid platt på golvet på skyddsfilm medan du arbetar. Skadade infravärmare får inte installeras.
- 
- Yttre mått: 88 cm x 17,2 cm; ramstruktur ca 1,5cm; Boettdjup ca 6,5 cm
- Utskärningsmått: 160x867mm
- 
- Minsta avstånd:
  - 500W bakelement: 30 cm eller mindre med dimmer; Erforderligt monteringsdjup: 6,5 cm hölje + 1,5 cm bakventilation
  - 750W front-, tak- eller bänkspotlight: 45 cm; Erforderligt monteringsdjup: 6,5 cm hölje + 1,5 cm bakventilation
  - 1300W takspotlight: 70 cm; Erforderligt monteringsdjup 6,5 cm hölje + 20 cm bakventilation
- 
- Frontstrålkastare ska inte installeras i ansiktshöjd.
- Minsta avstånd mellan infraröd radiator och bastugolv: 5 cm
- Minsta avstånd mellan aggregatets överkant och bastutaket: 20 cm
- Minsta avstånd mellan två vertikala infravärmare upp till max 750W: 20 cm
- Minsta avstånd till andra material, t.ex. ryggstöd vid 500W: 5cm, 750W: 8cm, 1300W: 15cm
- Kontrollera alltid före och under installationen om röranslutningskabeln sitter i styrningen (urtaget i den flockade aluminiumskenan).
- Vid vertikal installation måste anslutningskabeln ligga i botten.

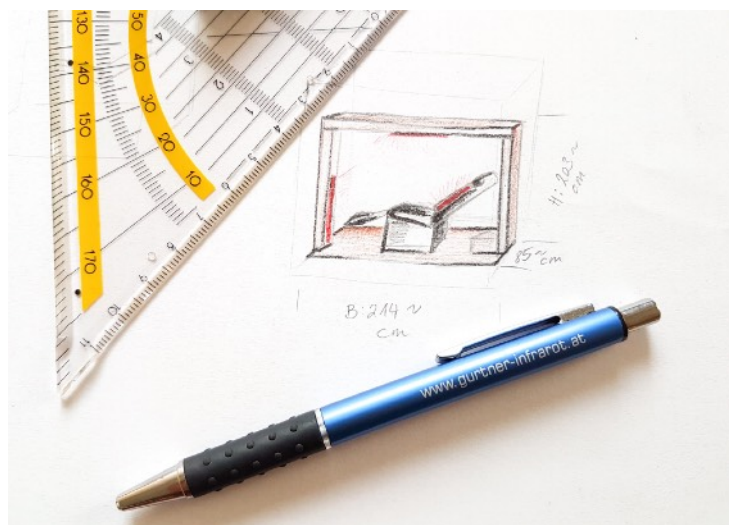



## Monteringspositioner

### Monteringspositioner i den infraröda kabinen:

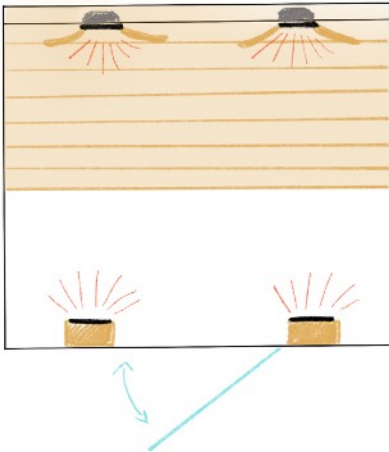

Den vanligaste varianten av den infraröda kabinen är en sittande kabin. Bakelementet ska placeras exakt på ryggraden. Om möjligt bör den främre kylaren vara motsatt. Den kan också vara något förskjuten. En takvärmare installeras i större infraröda hytter för ligg.

### Monteringspositioner i bastun:

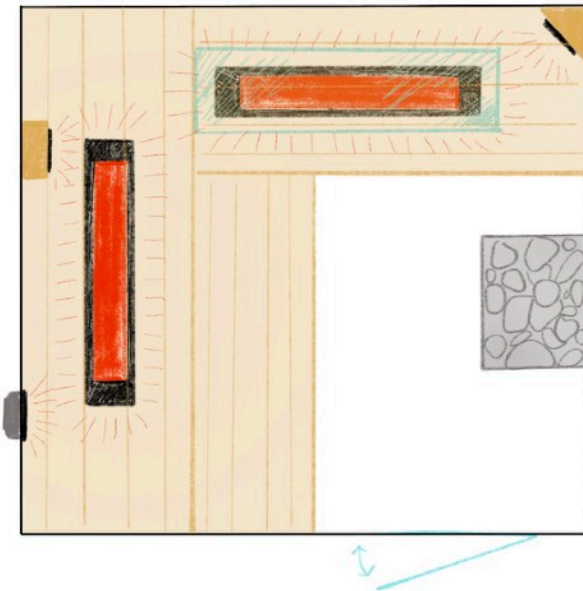

Beroende på dina önskemål kan ryggvärmarna integreras i bastuväggen eller monteras med en träkropp. Höminstallation är också möjlig.

Förvärmning med bastuaggregatet säkerställer vanligtvis lufttemperaturen, eftersom främre radiatorer vanligtvis inte kan placeras optimalt.

För liggunderlag kan undersitsvärmare fästas under en tjock ESG-glasruta (Obs! Täck med handduk när bastun används, glaset blir varmt) och takvärmare. Takspotlighten ska alltid placeras i mitten av solstolen. Du kan ändra din liggställning som du vill.



Installationsposition med exemplet på en infraröd kabin. I en bastu är de infraröda radiatorerna högre inställda.

Placera de bakre radiatorerna så att de är bakom din ryggrad.  
Utskärningen ska vara ca 6 cm lägre än sitsens överkant så att den infraröda strålningen börjar direkt vid sitsen.

Displayen kan installeras på valfri höjd i den infraröda kabinen (men inte ovanför värmaren). I en bastu ska det vara närmare bänken (temperaturen är lägre där)

**FARA!**

Ställ in kylaren lägre än sätets övre kant.

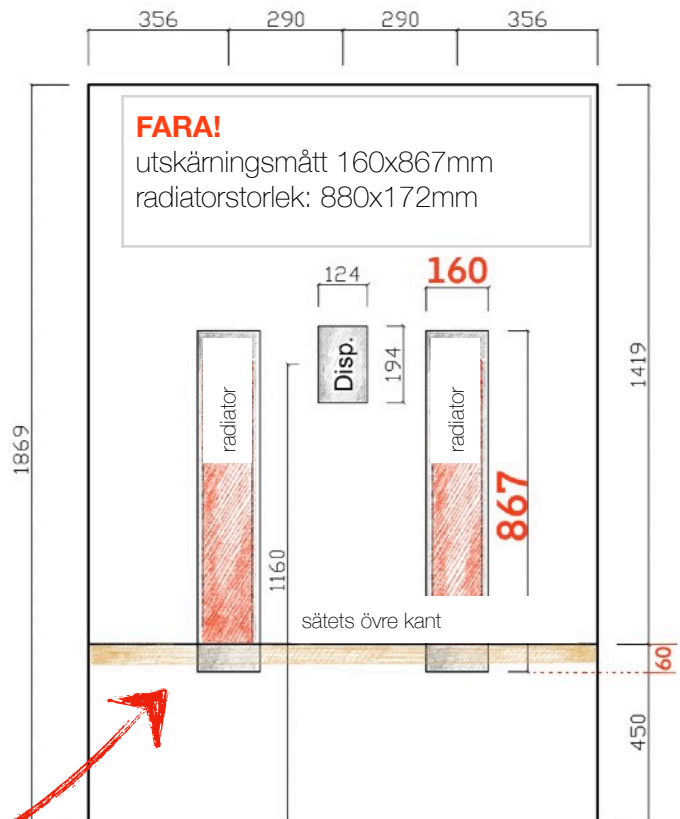

Med den främre radiatorn sätts urtaget ca 10 cm över golvet (motsvarande högre i en bastu). Den främre kylaren värmer benområdet och överkroppen optimalt.

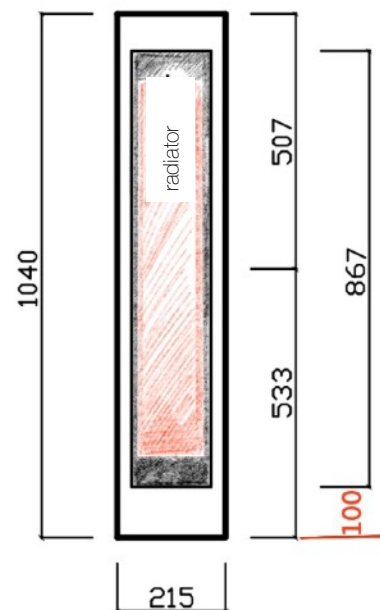



## Monteringsmöjligheter

Med alla monteringsalternativ, se till att den infraröda värmaren är tillräckligt ventilerad och att det inte finns någon värmeuppbyggnad. Glöm inte att installera brandskydd (brandskyddstejp och ev brandskyddsväv). Håll även utkik efter lösa kablar, isoleringsmaterial, ångspärrar mm.

### Vägginstallation:

vertikal installation i väggen,  
Ventilationskanal genomgående från botten  
till toppen.  
Med tjockare väggar (t.ex. stockar), se till att  
de är fasade så att luften kan cirkulera.

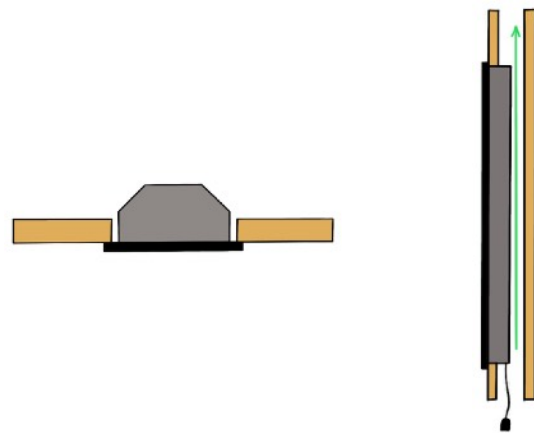

### Väggintegration:

Om en kontinuerlig ventilationskanal inte är  
möjlig måste den varma luften ledas in i  
hyttens inre.

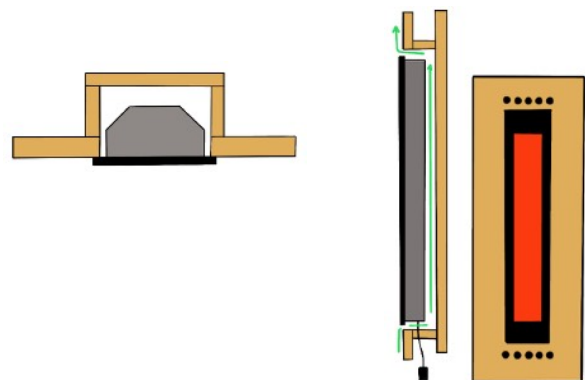



### Väggstruktur:

Alternativt kan en välventilerad träkropp placeras på en befintlig vägg och spotlighten integreras i den. Den varma luften släpps ut som vid installation eller integration.

Exempel på en träkropp.



### Hörmontage:

Luftvakivering som i inbyggd eller integration.

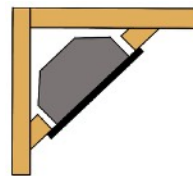

### Takmontering:

1300W spotlighten är endast lämplig för takmontering. Om ett installationshus behövs eller taket är dubbelväggigt måste ventilationsöppningar göras.

Se till att det finns tillräckligt avstånd till befintligt tak! Minst 25 cm.

Om avstånden är mindre ska ytorna skyddas med brandskyddsväv.

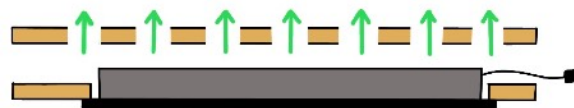





## Installationen av den infraröda värmaren

Förbered urtaget för kylaren.  
Ta bort sågspån och trädamm.  
Fäst brandskyddstejpen i träkanten (t.ex. med klämmor). Skydda eventuella brännbara ytor med brandskyddsväv.



Du kan nu sätta in installationshuset i det förberedda urtaget.



För att montera den infraröda kylaren kan du ta bort träet där metallflikarna sitter.

### **FARA!**

Ta försiktigt bort detta område med en kniv eller mejsel för att installera värmaren i spolning.





Huset fästs i träet upptill och nedtill med skruvar.



Se till att anslutningen alltid är i botten med vertikalt monterade infravärmare!  
Om du använder systemkablar kan du nu ansluta dem ordentligt.  
Se alltid till att stickkontakten inte kan lossna av misstag.  
Använd en dragavlastning vid behov.



Du kan nu försiktigt sätta in den infraröda radiatoren i huset. Var noga med att inte klämma några kablar.  
Fäst kylaren vid de yttersta skruvhålen i huset.



Du kan nu täcka skruvöppningarna med plastlocken.

**FARA!**

En av långsidorna är grov (på grund av formsprutning). Den kommer på insidan och ger mer stöd. Den släta sidan är utanför.





### Kontroll ICON 4 touch

Denna styrning bildar ett plug-in system med InfraROTmed djupvärme radiatorer. Du kan ansluta upp till 4 spotlights (max. 3 600W total effekt) och reglera dem separat i steg om 1% från 0-100%.

Displayen är stänksäker och kan därför även installeras i en bastu. Den separata kraftenheten ansluts till displayen via en dataledning och ansluts till ett vanligt uttag med skyddskontakt (observera säkringen för matningsledningen!)

#### Funktioner:

- plugg in redo för upp till 4 spotlights
- Avstängd timer, standard 30 minuter
- 4 separat reglerbara värmekretsar 0-100 % effekt



### Kontroll ICON 1 touch & ICON 2 touch

Som ICON 4 touch, men för en eller två infraröda värmare.



### Dimmer ICON eco1

Du kan också använda ICON eco1-kontrollern för att styra en InfraROTmed infraröd värmare. Installationen är densamma som för en konventionell dimmer.

Funktioner: på/av, steglös kontroll





## FÄRG LJUS

Med ett extra starkt färgat ljus ger du hela rummet atmosfär.

Ett färgat ljus av hög kvalitet förhöjer inte bara din bastu eller infraröda kabin, det badar hela miljön i atmosfäriskt ljus.

Observera: inte alla färgade lampor är också lämpliga för de höga temperaturerna under bastudrift. Hos oss hittar du även ett högkvalitativt LED-färgat ljus som kan installeras i både infrakabinen och bastun.

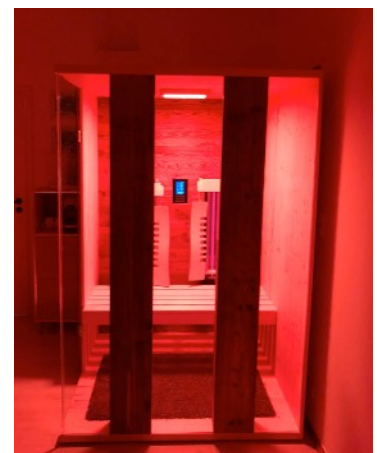
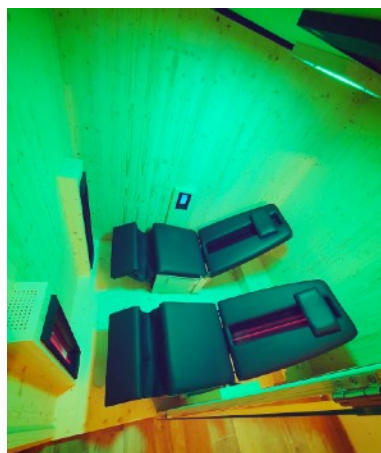
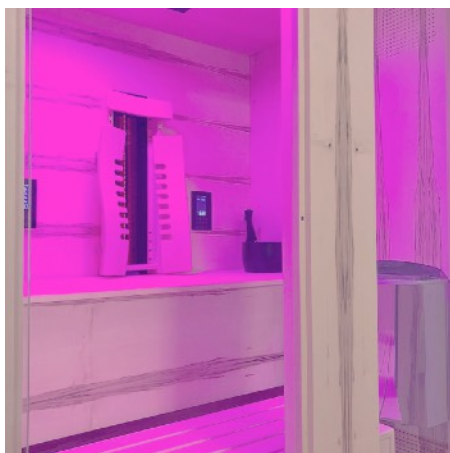
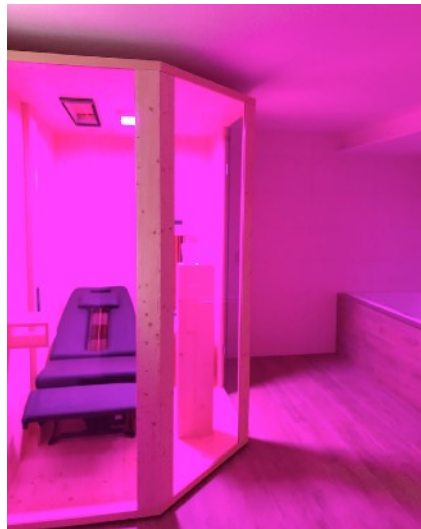



## Montering av ryggstödet ERGO-FLEX

Med hjälp av vårt ryggstöd blir den infraröda applikationen ännu trevligare. Det går inte att luta sig direkt mot den infraröda värmaren.

Vårt Ergo-Flex ryggstöd kan justeras i 5 olika höjder. Sidovingarna är rörliga och anpassar sig perfekt till kroppen.

Montera krokskenorna (med fördjupningen pekande nedåt) jäms med spotlighten upptill - och du är klar.

Ryggstödet kan nu hängas i och hängas ut igen vid behov eller för rengöring.

**FARA!**

Krokskenor och infraröda radiatorer är jämna.







## Ryggstöd HaLu



Ryggstöd HaLu av fint asprå med höjdjusterbart nackstöd. De flexibla plattorna erbjuder behaglig sittkomfort.

Ingen montering behövs, ryggstödet kan placeras i valfri position.





## Råd för säker användning:

- Varning varm yta! Filtrerrutan på den infraröda värmaren kan bli mycket varm och förbli varm en tid även efter att den har stängts av! Se upp för oönskade beröringar, använd ett ryggstöd i ryggområdet.
- Var särskilt uppmärksam på barn, de får inte använda radiatorerna utan tillsyn! I allmänhet får barn inte använda bastu eller infraröd kabin utan tillsyn.
- Täck inte med handdukar eller liknande! Brandrisk!
- Stirra inte på starkt ljus under långa perioder eftersom det kan skada din syn.
- En maximal appliceringstid på 30 minuter bör inte överskridas. Överdriven svettning kan försämra cirkulationen.
- Om du lider av en sjukdom eller är osäker på om användningen av en infraröd kabin är lämplig för dig, kontakta din läkare.
- Du får till exempel inte använda infrakabinen om du har: öppna sår, efter operationer, ögonsjukdomar, kraftig solbränna, under graviditet och om du är påverkad av alkohol.
- Att medvetet stanna kvar i strålningsfältet trots värmesmärta kan leda till brännskador.
- Efter en 30 minuters session behöver materialen svalna i minst 20 minuter.
- Om du använder en infravärmare i bastun bör lufttemperaturen endast vara runt 30 till 35°C. En gemensam operation av infraröd och bastu måste undvikas. Använd inte bastuaggregatet tillsammans med infravärmarna och gör inga infusioner under den infraröda sessionen. Detta kan belasta ditt cirkulationssystem.
- Varning med liggstugor: takspotlighten får endast användas när du ligger ner. Bestrålning av huvudet bör till varje pris undvikas.
- För att undvika brand, torka inte kläder eller liknande i den infraröda kabinen och lämna inga handdukar eller andra brännbara material i den.
- För att förhindra brännskador och elektriska stötar, rör inte de infraröda värmeelementen eller använd metallverktyg på dem.
- Spraya inte vätska på värmeelementen. Detta kan resultera i elektriska stötar eller skador på värmeelementen.
- Se till att inga ludd av damm eller främmande föremål kommer in i de heta infraröda radiatorerna.
- Vid graviditet, sjukdomar (t.ex. känselrubbingar, även efter hudbehandlingar, förlamning, epilepsi, högt blodtryck, ärr i ryggen, implantat med extern åtkomst,...) eller medicinering, speciellt vid medicinering som minskar värmekänslan kan påverka den, kontakta din läkare före användning.
- Använd endast värmare som är i perfekt skick.

### **FARA!**

Om du är sjuk eller osäker, kontakta alltid din läkare.



# GURTNER

W E L L N E S S

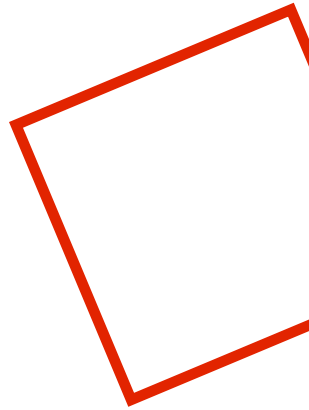
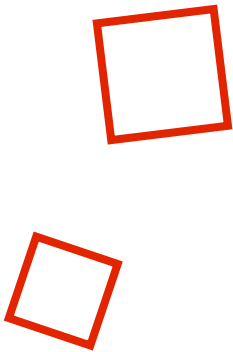

Infravärmare & kontroller direkt från tillverkaren

GURTNER WELLNESS GmbH  
Rainerstraße 18  
4910 Ried im Innkreis

[www.gurtner-infrarot.at](http://www.gurtner-infrarot.at)  
[office@gurtner-infrarot.at](mailto:office@gurtner-infrarot.at)

Förbehåll för fel, typografiska, översättnings- och tryckfel.