

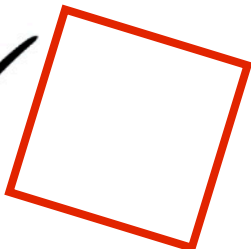

# Max

Infra<sup>rot</sup>med

frameless heater



Monterings  
anvisningar

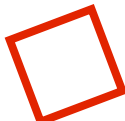
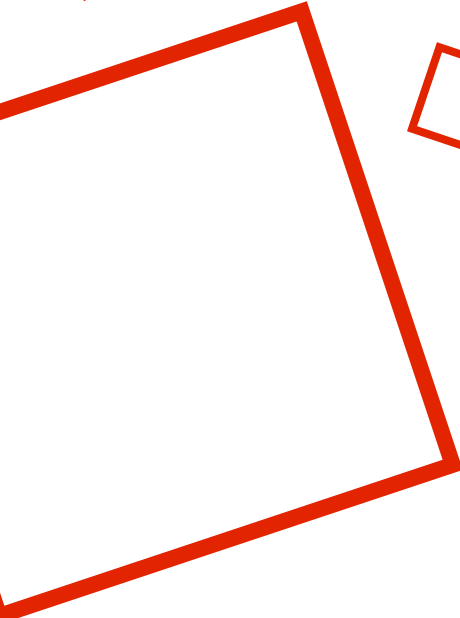
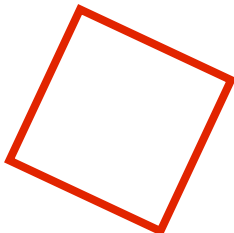



# tack så mycket

.... för ditt förtroende och beslutet om en InfraROTmed MAX djupvärmare, utvecklad och producerad av Gurtner Wellness.

Innan du påbörjar installationen, läs dessa instruktioner noggrant, spara dem till senare och kontrollera din infravärmare för eventuella transportskador.

Om du har några frågor om installation och användning, tveka inte att kontakta oss eller din återförsäljare.

För att göra applikationen ännu trevligare kan du använda våra kontroller och regulatorer. Den infraröda värmaren anpassar sig perfekt till dina individuella behov. Med ikonerna TOUCH-kontroller bildar den infraröda värmaren också ett lättinstallerat, plug-in system.

Ergo-Flex och HaLu-ryggstödet säkerställer optimal sittkomfort.

---



Infraröd radiator InfraROTmed MAX

Strömförbrukning och rekommenderade avstånd från kroppen

230V/50Hz 1N AC IPX4

IRM-M350: Bakljus för korta avstånd <30 cm; 1,5A

IRM-M500: bakljus, avstånd 30 cm (mindre med kontroll eller regulator); 2.2A

IRM-M750: Spotlight fram eller takspotlight, avstånd 45cm; 3.3A

IRM-M1300: Takspotlight, exklusivt för montering i tak, avstånd 70cm; 5,7A

Anslutningskabel: Silikonkabel med kall enhetskontakt (kan kopplas bort för direktanslutning)

Tillval: kontroll, regulator, ryggstöd, säkerhetsvinkel för takspotlights

Mått: 89,9x17,2cm

Utskärningsstorlek: 87,5x14,9 cm

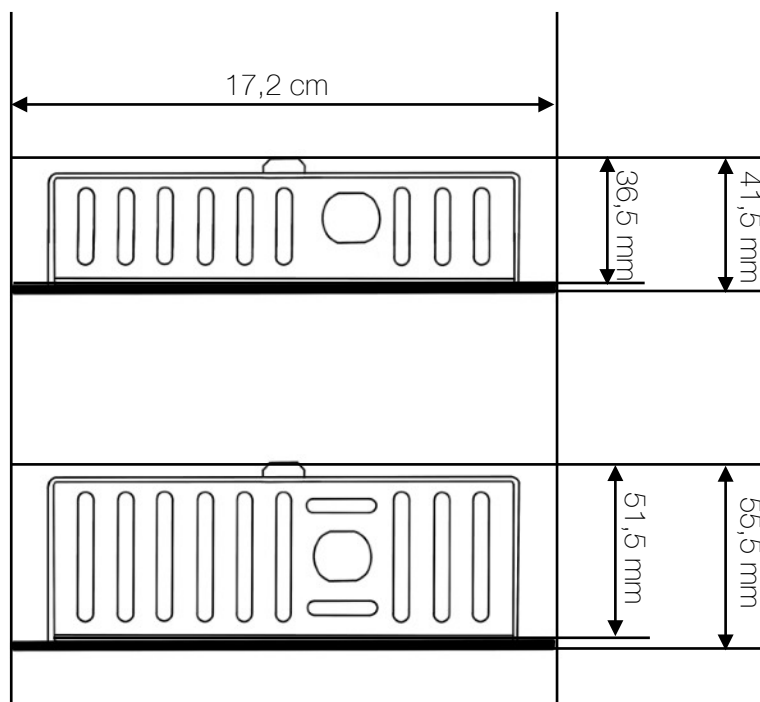
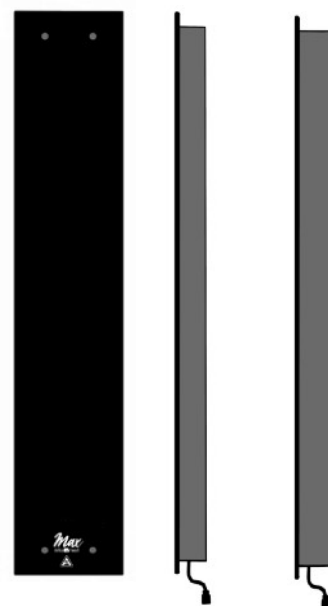

Väggspotlight:  
Ventilation bak ca 1,5 cm

Taklampa:  
Ventilation bak ca 15 cm  
Om avståndet är mindre, använd en  
brandskyddsmatta!



# Församlingen

## monteringsanvisningar:

- Observera: flera delar är ömtåliga! Kontrollera därför infravärmaren före installation. Placera den alltid plant på golvet på ett mjukt underlag medan du arbetar. Skadade infravärmare får inte installeras.
- 
- Yttre mått: 89,9 cm x 17,2 cm; Installationsdjupen och avstånden finns i tekniska data
- Utskärningsstorlek: 87,5x14,9 cm
- 
- 
- 
- Frontstrålkastare ska inte installeras i ansiktshöjd.
- Minsta avstånd mellan infravärmare och bastugolv: 5 cm
- Minsta avstånd mellan spotlightens överkant och bastutaket: 20 cm
- Minsta avstånd mellan två vertikala infravärmare upp till max 750W: 20 cm
- Minsta avstånd till andra material, t.ex. ryggstöd för 500W: 5cm, 750W: 8cm, 1300W: 15cm.
- Vid vertikal installation måste anslutningskabeln ligga i botten.

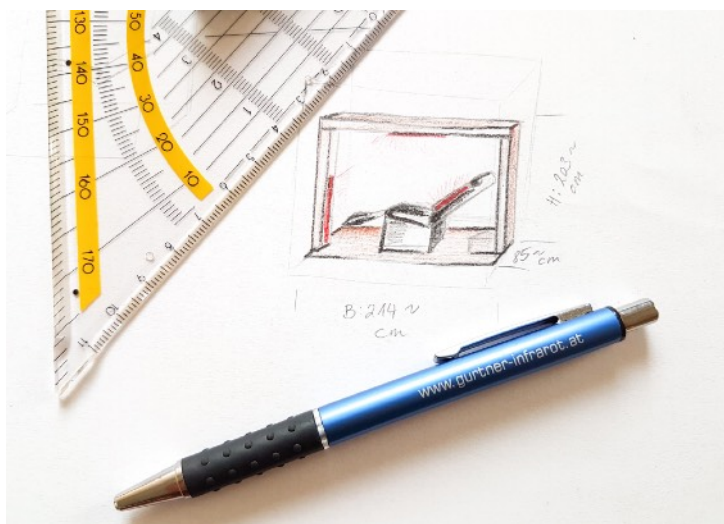



# Monterings- och säkerhetsinstruktioner

## Vorbereitung:

Innan du börjar, ta reda på den optimala placeringen av den infraröda värmaren och användningen av en lämplig kontroll. Vi eller din fackhandlare hjälper dig gärna i förvägsplaneringen.

Förbered din arbetsplats och den infraröda värmaren. Kontrollera strålkastaren för uppenbara skador under transporten. Kontrollera även anslutningarna.

Följ säkerhetsinstruktionerna och följ instruktionerna exakt. Det finns risk för brand om den installeras felaktigt. Men om den är korrekt installerad kommer du att kunna slappna av bekvämt efter att arbetet är klart.

Om du är osäker på installationen, sök hjälp av erfarna hantverkare.

---

## Allmänna säkerhetsanvisningar

Låt en elektriker kontrollera matningsledningen och anslutningsarbeten får endast utföras av kvalificerad personal. Tillsammans med ikonen TOUCH-kontroller bildar den infraröda värmaren ett plug-in-system som kan installeras utan elektriker.

Utför endast något arbete när nätverket är urkopplat. Installation får endast utföras enligt STANDARDER. Den infraröda värmaren får inte installeras i våtrum (t.ex. dusch eller ångdusch)

Planera för tillräcklig luftcirkulation för att undvika värmeuppbyggnad.

När du installerar i befintliga strukturer, var alltid uppmärksam på statiken. Var alltid uppmärksam på eventuella ångspärrar, kablar etc.

Observera säkerhetsavstånden.

Se till att strålningen fördelas bekvämt över hela kroppen. Huvudet ska inte utsättas för intensiv värmestrålning.

En reglering och ett ryggstöd gör bakgrundsbelysningen extra bekväm.

1300W spotlighten får endast installeras i tak med tillräcklig ventilation uppåt.

När du använder den för första gången bör du låta den infraröda värmaren värmas upp i cirka 40 minuter utan att använda den. Eventuella produktionsrester (oljor och fetter) kan avdunsta och materialspänningar blir uppenbara.

Om infravärmaren är installerad i bastun kan den förvärmas för infraröd användning med bastuaggregatet. Lufttemperaturen bör dock inte vara högre än max 45°C. Infusioner får inte användas under den infraröda sessionen (kan leda till cirkulationsproblem).

Brandfarliga ytor eller utskurna kanter ska skyddas med brandskyddsväv.

Den infraröda värmaren kräver inget underhåll.

**OBSERVERA:** Infravärmarens yta blir varm! Undvik beröring. Vi rekommenderar att du använder ett ryggstöd i ryggområdet. Med frontstrålkastare kan lister framför eller bredvid strålkastaren ge avstånd.

Montera alltid lameller eller ryggstöd med lite avstånd intill glaset, det behöver minst 1mm utrymme för att expandera!

Låt aldrig barn använda infravärmarna utan tillsyn!



## Monteringspositioner

### Monteringspositioner i den infraröda kabinen:

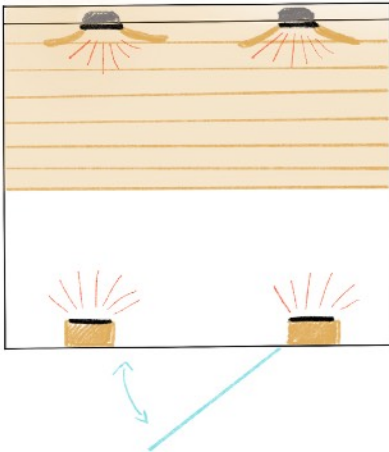

Den vanligaste varianten av den infraröda kabinen är en sittkabin. Bakelementet ska placeras exakt på ryggraden. Den främre strålkastaren ska vara motsatt om möjligt. Den kan också vara något förskjuten. I större infrakabiner för liggande monteras en takspotlight.

### Monteringsplatser i bastun:

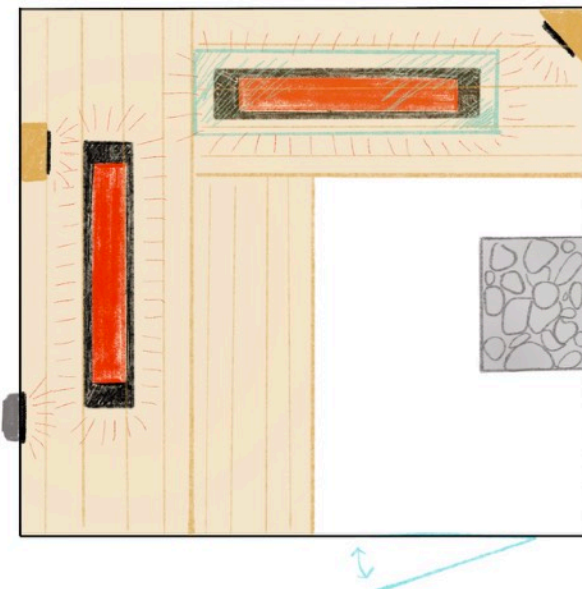

Beroende på dina önskemål kan bakgrundsbelysningen integreras i bastuväggen eller monteras med en inbyggd träkropp. Höminstallation är också möjlig.

Lufttemperaturen säkerställs vanligtvis genom förvärmning med bastuaggregatet, eftersom frontradiatorena ofta inte kan placeras optimalt.

För liggplatser kan spotlights under bänk monteras under en tjock härdad glasruta (Obs! Täck med handduk när du använder bastun, glaset blir varmt) och takspotlights.

Takspotlighten ska alltid placeras i mitten av solstolen. Det betyder att du kan ändra din liggställning som du vill.



Installationsposition med exemplet på en infraröd kabin. I en bastu ställs infravärmarna högre in i enlighet därmed.

Placera de bakre radiatorena så att de är bakom din ryggrad.  
Utskäringen ska vara cirka 6 cm lägre än bänkens överkant, så den infraröda strålningen börjar direkt vid bänken.

Displayen kan installeras i den infraröda kabinen på valfri höjd (men inte ovanför strålkastarna). I en bastu ska det vara närmare bänken (temperaturen är lägre där)

### FARA!

Placera strålkastaren cirka 6 cm lägre än sitsens överkant.

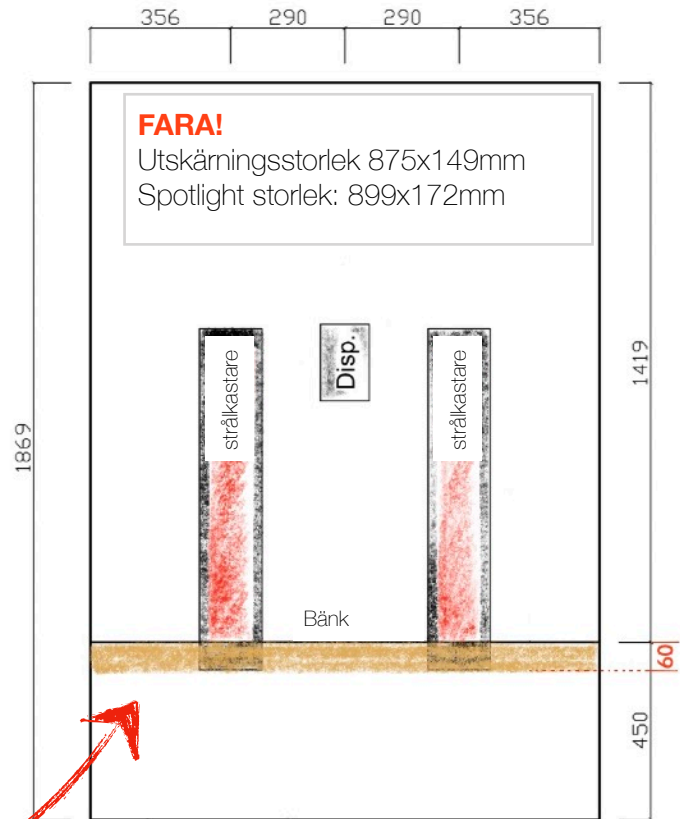

För den främre strålkastaren är utskärningen inställd ca 10 cm över golvet (motsvarande högre för en bastu). Den främre kylaren värmer benområdet och överkroppen optimalt.

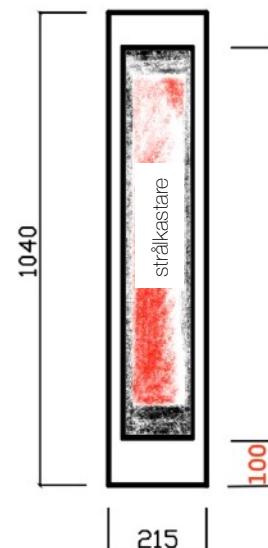



## Monteringsalternativ

För alla monteringsalternativ, se till att den infraröda värmaren är tillräckligt ventilerad och att det inte finns någon värmeuppbyggnad. Glöm inte att installera brandskydd (brandskyddstejp och ev brandskyddsväv). Var även uppmärksam på lösa kablar, isoleringsmaterial, ångspärrar m.m.

## Installationen av den infraröda värmaren

Förberedelse:

För tjockare väggar och tak, se till att de är vinklade så att luften kan cirkulera och anslutningskabeln inte dras över en vass kant.

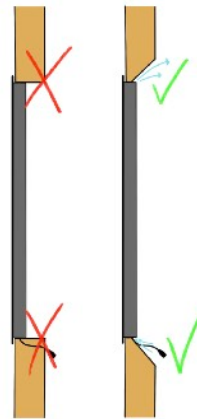

Förbered utskärningen för strålkastaren.  
Ta bort sågspån och trädamm.  
Fäst brandskyddstejpen på kanten av träsnittet (t.ex. med klämmor). Skydda eventuella brännbara ytor med brandskyddsväv.  
Vid montering av brandskyddstejpen, börja alltid upptill! Monteringshöjden kan annars variera!

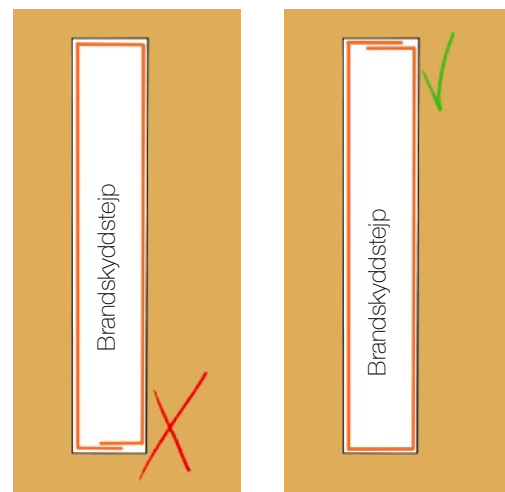





Kläm nu in den infraröda värmaren i din förberedda utskärningsöppning.  
Glasytan ligger inte helt på träet utan bildar ett litet skugggap som ger extra ventilation.

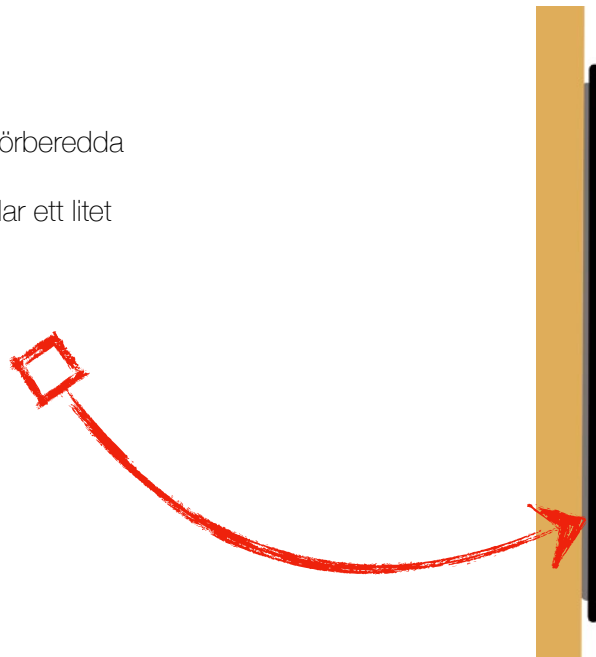

---

## Montering i vägg

Vertikal montering i väggen,  
Bakvägg öppen eller ventilationskanal  
genomgående från botten till toppen.  
För tjockare väggar (t.ex. stockar), se till att  
de är lutande så att luften kan cirkulera.





## Väggintegration:

Om en kontinuerlig ventilationskanal inte är möjlig måste den varma luften dräneras in i kabinen.

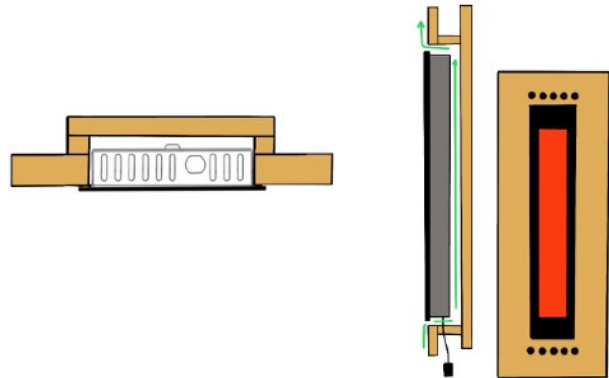

## Höminstallation:

Luftdränering som vid installation eller integration.

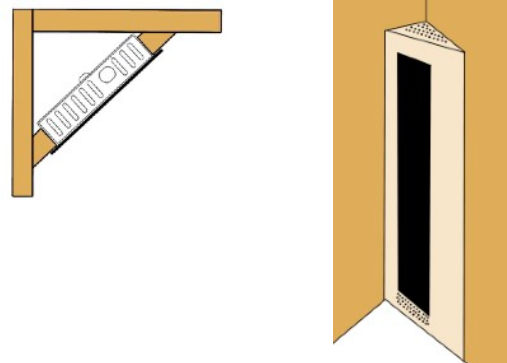

## Väggstruktur:

Alternativt kan en välventilerad träkropp placeras på en befintlig vägg och spotlighten integreras i den. Den varma luften släpps ut som vid installation eller integration.

Exempel på en träkropp.

Monteringslist för fastskruvning på bastuväggen

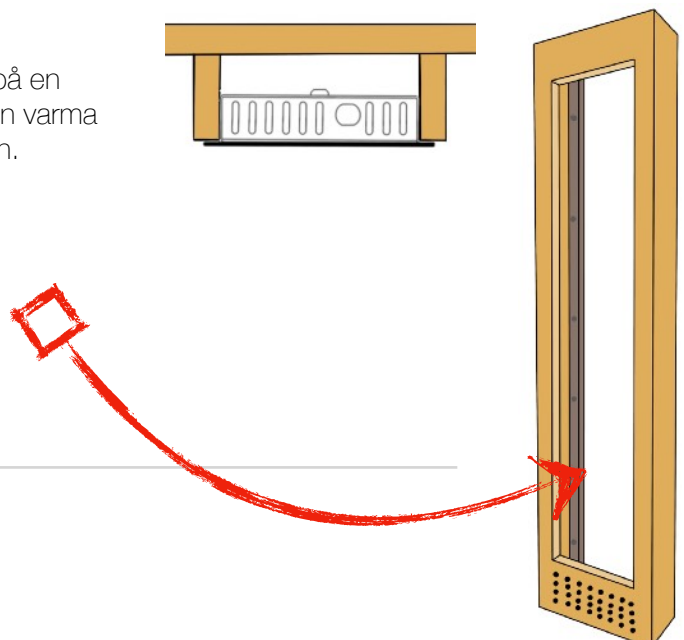



## Takspotlighten

Takmontering:

1300W spotlighten är endast lämplig för takmontering.

Om ett inbyggt hölje behövs eller taket är dubbelväggit ska ventilationsöppningar finnas. Se till att det finns tillräckligt med avstånd från det befintliga taket! Min 15 cm.

Om avstånden är mindre ska ytorna skyddas med brandskyddsväv.

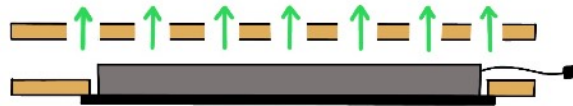

Takspotlightens bakre hölje skiljer sig genom att den har ytterligare kylöppningar.

Du hittar även fyra flikar med skruvöppningar som kan fällas ner för att fästas på taket på din bastu eller infrakabin.

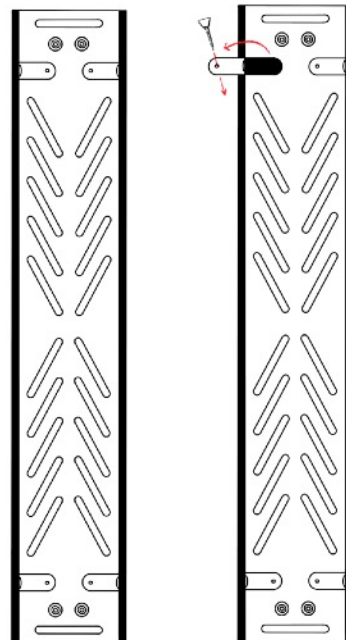



Takstrålkastare måste alltid vara extra säkrade.  
Förändringen i temperatur och luftfuktighet kan få trä att krympa, vilket gör din utskärning något större. Det finns två alternativ för att säkra den infraröda värmaren från att oavsiktligt glida ut.

---

Fäst små tråklossar bredvid takspotlighten, du kan skruva fast flikarna på dessa.

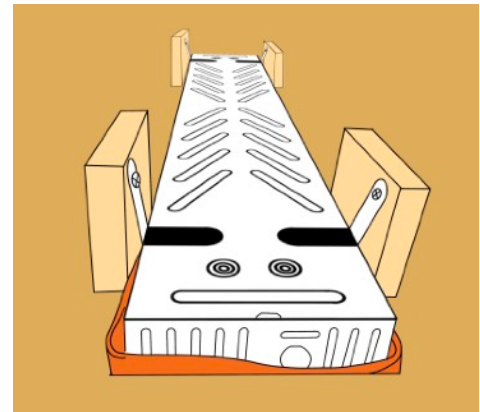

---

Om det inte finns tillräckligt med utrymme ovanför den infraröda kabinen eller bastun kan du även säkra infravärmaren underifrån med små vinklar (extra saker ingår ej).

Fara! Skruva inte vinkeln för hårt, annars kan filterskivan gå sönder! Det sträcker sig under uppvärmningen.

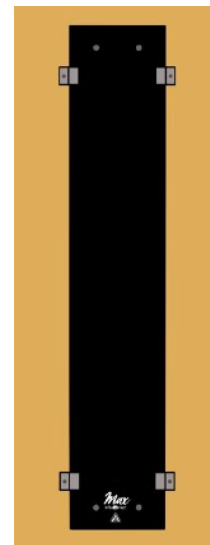



### Kontroll icon 4 TOUCH

Denna kontroll bildar ett pluggfärdigt system med InfraROTmed djupvärmare. Du kan ansluta upp till 4 spotlights (max. 3 600W total effekt) och reglera dem separat från 0-100% i steg om 1%.

Displayen är stänksäker och kan därför även installeras i en bastu. Den separata kraftenheten ansluts till displayen via en datakabel och ansluts till ett vanligt uttag med skyddskontakt (observera matningskabelns säkringsskydd!)

#### Funktioner:

plug-in redo för upp till 4 spotlights

Avstängningstimer, grundinställning 30 minuter

4 separat reglerbara värmekretsar 0-100 % effekt



icon 4 TOUCH



icon 2 TOUCH

### Kontroll icon 1 TOUCH & icon 2 TOUCH

Som icon 4 TOUCH, men för en eller två infraröda värmare.



icon 1 TOUCH

### Regulator icon eco1

För att styra en InfraROTmed infraröd värmare kan du också använda ICON eco1-kontrollern. Installationen utförs som en vanlig dimmer.

Funktioner: På/Av, steglös kontroll



icon eco1



## FÄRG LJUS

Med ett extra starkt färgat ljus ger du hela rummet atmosfär.

Färgat ljus av hög kvalitet förhöjer inte bara din bastu eller infraröda kabin, det badar också hela miljön i atmosfäriskt ljus.

Observera: inte alla färgade lampor är lämpliga för de höga temperaturerna vid användning av bastu. Hos oss hittar du även ett högkvalitativt LED-färgat ljus som kan installeras i både infrakabinen och bastun.

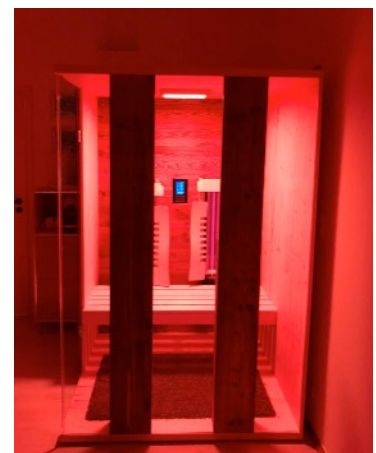
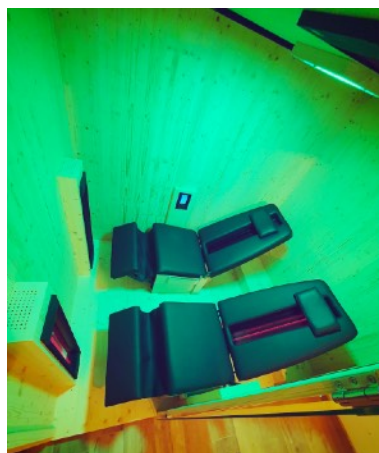
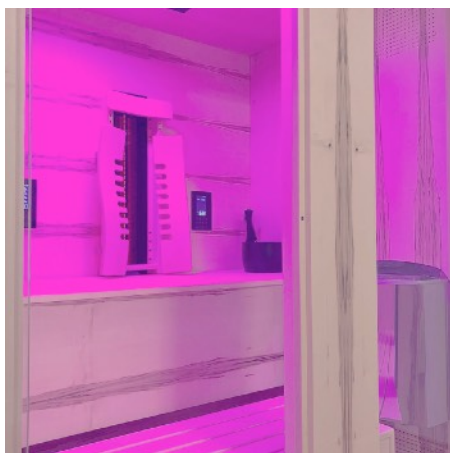
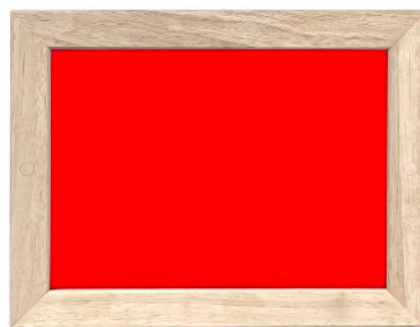
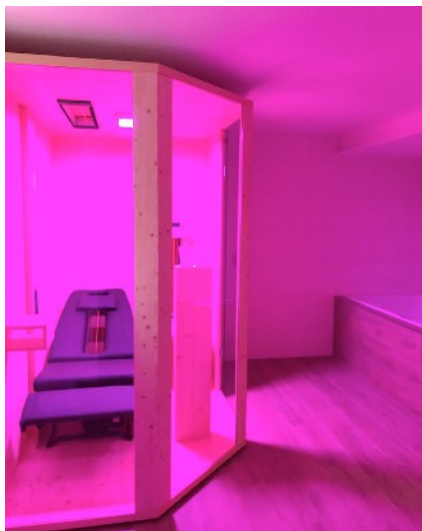



## Montering av ryggstödet ERGO-FLEX

Att använda vårt ryggstöd gör infraröd användning ännu trevligare. Det går inte att luta sig direkt på den infraröda värmaren.

Vårt Ergo-Flex ryggstöd kan justeras i höjddled till 5 nivåer. Sidovingarna är rörliga och anpassar sig optimalt till kroppen.

Montera kroklisterna (med urtaget nedåt) jäms med spotlighten upptill - och du är klar. Med InfraROTmed infravärmare kan remsorna skruvas direkt bredvid värmaren, med InfraROTmed MAX infravärmare, använd de medföljande distanserna.

Ryggstödet kan nu hängas i och tas bort igen vid behov eller för rengöring.



### **FARA!**

Kroklister och infraröda värmare är jämna upptill.





## Ryggstöd HaLu



HaLu ryggstöd av fint asprå med höjjusterbart nackstöd. De flexibla plattorna erbjuder behaglig sittkomfort.

Ingen montering behövs, ryggstödet kan placeras i valfri position.







## Instruktioner f r s ker anv ndning:

- Var f rsiktig, het yta! Infrav rmarens filterskiva kan bli mycket varm och f rbli varm under en tid  ven efter att den st ngts av! Var f rsiktig med o nskad kontakt och anv nd ett ryggst d.
- Var s rskilt uppm rksam p  barn, de f r inte anv nda str lkastarna utan uppsikt! I allm nhet f r barn inte anv nda bastu eller infrar d kabin utan tillsyn.
- T ck inte med handdukar eller liknande! Risk f r brand!
- Stirra inte p  starkt ljus under l nga perioder eftersom det kan orsaka  gonskador.
- En maximal appliceringstid p  30 minuter b r inte  verskridas. Kraftig svettning kan p verka cirkulationen.
- Om du har ett medicinskt tillst nd eller  r os ker p  om anv ndningen av en infrar d kabin  r l mplig f r dig, kontakta din l kare.
- Du f r till exempel inte anv nda infrakabinen om du har:  ppna s r, efter operationer, om du har  gonsjukdomar, om du har kraftig solbr nna, under graviditet och om du  r p verkad av alkohol.
- Att avsiktligt stanna kvar i str lningsf llet trots v rmesm rta kan leda till br nnskador.
- Efter en 30-minuters session beh ver materialen svalna i minst 20 minuter.
- Om du anv nder en infrav rmare i bastun b r lufttemperaturen endast vara runt 30 till 35 C. Att anv nda infrar d och bastu tillsammans m ste undvikas. Anv nd inte bastuaggregatet tillsammans med infrav rmarna och g r inga infusioner under den infrar da sessionen. Detta kan belasta din cirkulation.
- Observera med f llbara hytter: takspotlighten f r endast anv ndas n r du  r i liggande l ge. Huvudbestr lning b r till varje pris undvikas.
- F r att undvika brand, torka inte kl der eller liknande f rem l i den infrar da kabinen och l mna inte handdukar eller andra brandfarliga material i den.
- F r att f rhindra br nnskador eller elektriska st tar, r r inte de infrar da v rmeelementen eller anv nd metallverktyg p  dem.
- Spraya inte v tska p  v rmeelementen. Detta kan resultera i elektriska st tar eller skador p  v rmeelementen.
- Se till att inget damm eller fr mmande f rem l kommer in i de heta infrar da v rmarna.
- Under graviditet, sjukdomar (t.ex. sensoriska st rningar, inklusive efter hudbehandlingar, f rlamning, epilepsi, h gt blodtryck,  rr i ryggen, implantat med extern  tkomst,...) eller n r du tar medicin, s rskilt n r du tar medicin som p verkar k nseln av v rme Tala med din l kare f re anv ndning.
- Anv nd endast str lkastare som  r i perfekt skick.

**FARA!**

Om du  r sjuk eller os ker, kontakta alltid din l kare.

# GURTNER

W E L L N E S S



rot



Infravärmare & kontroller direkt från tillverkaren

GURTNER WELLNESS GmbH  
Gunzing 57  
4923 Lohnsburg

[www.gurtner-infrarot.at](http://www.gurtner-infrarot.at)  
[office@gurtner-infrarot.at](mailto:office@gurtner-infrarot.at)

Med undantag för fel, typografiska fel, översättningsfel och tryckfel.

