

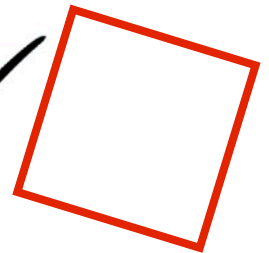

Max

Infra^{rot}med

frameless heater



Szerelési
útmutató

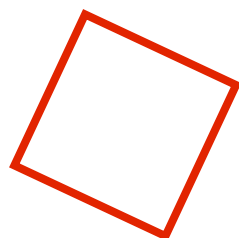



nagyon szépen köszönjük

.... az Ön bizalmáért és a Gurtner Wellness által kifejlesztett és gyártott InfraROTmed MAX mélyhőradiátor melletti döntésért.

A telepítés megkezdése előtt kérjük, figyelmesen olvassa el ezeket az utasításokat, őrizze meg későbbre, és ellenőrizze, hogy az infravörös fűtőkészülék nem sérült-e szállítás közben.

Ha bármilyen kérdése van a telepítéssel és használatával kapcsolatban, kérjük, forduljon hozzánk vagy szakkereskedőjéhez.

Az alkalmazás még kellemesebbé tételéhez használhatja kezelőszerveinket és szabályozóinkat. Az infravörös melegítő tökéletesen alkalmazkodik az Ön egyéni igényeihez. Az ikonos TOUCH kezelőszervekkel az infrafűtő egyben könnyen telepíthető, bedugható rendszert is alkot. Az Ergo-Flex és a HaLu háttámla optimális ülés komfortot biztosít.



Infravörös fűtés InfraROTmed MAX©

Energiafogyasztás és ajánlott távolságok a testtől

230V/50Hz 1N AC IPX4

IRM-M350: Hátsó reflektor 30 cm-nél kisebb távolságokhoz; 1,5A

IRM-M500: hátsó spotlámpa, távolság 30 cm (kevesebb vezérlővel vagy szabályozóval); 2.2A

IRM-M750: Elülső vagy mennyezeti spotlámpa, távolság 45 cm; 3.3A

IRM-M1300: Mennyezeti spotlámpa, kizárólag mennyezetbe szerelhető, távolság 70cm; 5.7A

Csatlakozókábel: Szilikon kábel hideg készülécsatlakozóval (közvetlen csatlakoztatáshoz leválasztható

Opcionális: vezérlő, szabályozó, háttámla, biztonsági szög mennyezeti spotlámpákhoz

Mérete: 89,9x17,2 cm

Kivágás mérete: 87,5x14,9 cm

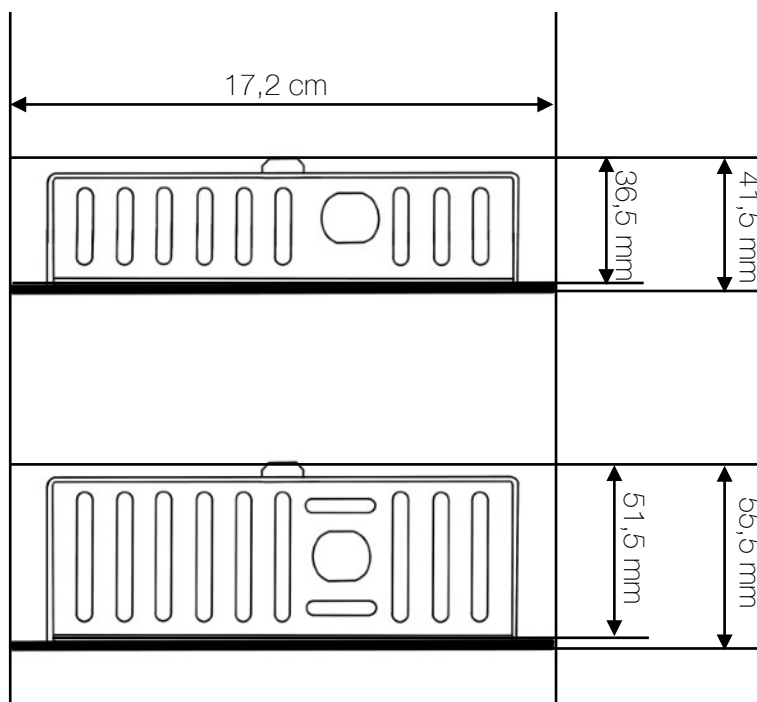
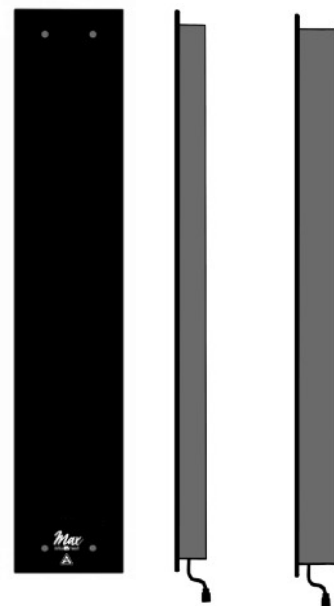

Fali reflektor:

Hátsó szellőzés kb.1,5 cm

Mennyezeti reflektor:

Hátsó szellőző kb.15 cm

Ha a távolság kisebb, használjon tűzvédő szőnyeget!



Az összeszerelés

Szerelési útmutató:

- Figyelem: több alkatrész törékeny! Ezért telepítés előtt ellenőrizze az infravörös fűtőtestet. Munka közben mindig helyezze a padlóra egy puha felületre. Sérült infravörös fűtőtesteket nem szabad felszerelni.
- Külső méretek: 89,9cm x 17,2cm; A beépítési mélységek és távolságok a műszaki adatok között találhatóak
- Kivágás mérete: 87,5x14,9 cm

- Az elülső spotlámpákat nem szabad arcmagasságban felszerelni.
- Minimális távolság az infravörös kályha és a szauna padlója között: 5 cm
- Minimális távolság a reflektor felső éle és a szauna mennyezete között: 20 cm
- Minimális távolság két függőleges infrafűtő között maximum 750W-ig: 20 cm
- Minimális távolság más anyagoktól, például háttámlától 500 W esetén: 5 cm, 750 W: 8 cm, 1300 W: 15 cm.
- Függőleges felszerelés esetén a csatlakozó kábelnek alul kell lennie.

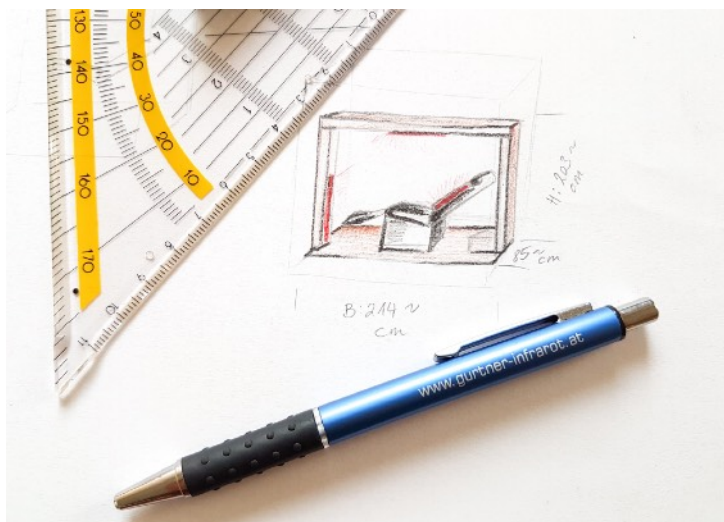



Összeszerelési és biztonsági utasítások

Készítmény:

Mielőtt elkezdené, tájékozódjon az infravörös fűtőelem(ek) optimális elhelyezéséről és a megfelelő vezérlés használatáról. Mi vagy szakkereskedője szívesen segítünk az előzetes tervezésben.

Készítse elő munkahelyét és az infrafűtőt. Ellenőrizze, hogy a reflektor nem sérült-e a szállítás során. Ellenőrizze a csatlakozásokat is.

Kövesse a biztonsági utasításokat, és pontosan kövesse az utasításokat. Helytelen felszerelés esetén tűzveszély áll fenn. Helyes felszerelés esetén azonban kényelmesen pihenhet a munka elvégzése után. Ha bizonytalan a telepítést illetően, kérje tapasztalt mesteremberek segítségét.

Általános biztonsági utasítások

Ellenőriztesse a tápvezetékét villanszerelővel, és a csatlakoztatási munkákat csak szakképzett személy végezheti. A TOUCH ikonnal együtt az infrafűtő egy dugaszolható rendszert alkot, amely villanszerelő nélkül telepíthető.

Csak akkor végezzen bármilyen munkát, ha a hálózat ki van húzva. A szerelést csak a SZABVÁNYOK szerint szabad elvégezni.

Az infravörös fűtőtestet tilos nedves helyiségbe (pl. zuhanyzó vagy gőzzuhany) felszerelni.

Tervezze meg a megfelelő légáramlást, hogy elkerülje a felmelegedést.

Meglévő szerkezetekbe történő beépítéskor mindig ügyeljen a statikára. Mindig ügyeljen az esetleges párazárókra, kábelekre stb.

Tartsa be a biztonsági távolságokat.

Győződjön meg arról, hogy a sugárzás kényelmesen oszlik el az egész testen. A fejét nem szabad erős hőszugárzásnak kitenni.

A szabályozás és a háttámla különösen kényelmessé teszi a háttérvilágítást.

Az 1300 W-os reflektort csak olyan mennyezetbe szabad felszerelni, ahol megfelelő szellőzés van felfelé.

Első használatkor hagyja, hogy az infravörös fűtőtest körülbelül 40 percig felmelegedjen használat nélkül.

Bármilyen gyártási maradék (olajok és zsírok) elpárologhat, és anyagi feszültségek jelentkezhetnek.

Ha az infravörös kályha a szaunában van felszerelve, a szauna kályha segítségével infravörös használathoz előmelegíthető. A levegő hőmérséklete azonban nem haladhatja meg a 45°C-ot. Az infravörös kezelés alatt infúziót nem szabad használni (keringési problémákhoz vezethet).

A gyúlékony felületeket vagy a kivágott éleket tűzvédő szöveggel kell védeni.

Az infrafűtő nem igényel karbantartást.

FIGYELEM: Az infravörös fűtőtest felülete felforrósodik! Kerülje az érintést. Javasoljuk háttámla használatát a háttámlában. Az előlő reflektoroknál a reflektor előtti vagy melletti csíkok biztosítják a távolságot. A léceket vagy a háttámlákat mindig bizonyos távolságra az üveg mellé szerelje fel, legalább 1mm hely kell a kitáguláshoz!

Soha ne engedje, hogy gyermekek felügyelet nélkül használják az infravörös fűtőtesteket!



Szerelési pozíciók

Szerelési pozíciók az infrakabinban:

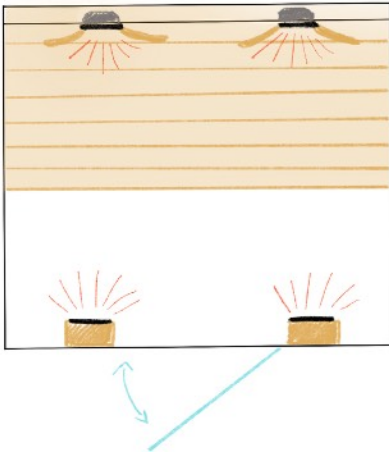

Az infrakabin leggyakoribb változata az ülőkabin.
A hátsó radiátort pontosan a gerincre kell helyezni.
Az előlő reflektorok lehetőleg szemben kell lennie.
Kissé eltolni is lehet.
A nagyobb fekvésű infrakabinokban mennyezeti
spotlámpa van felszerelve.

Szerelési helyzetek a szaunában:

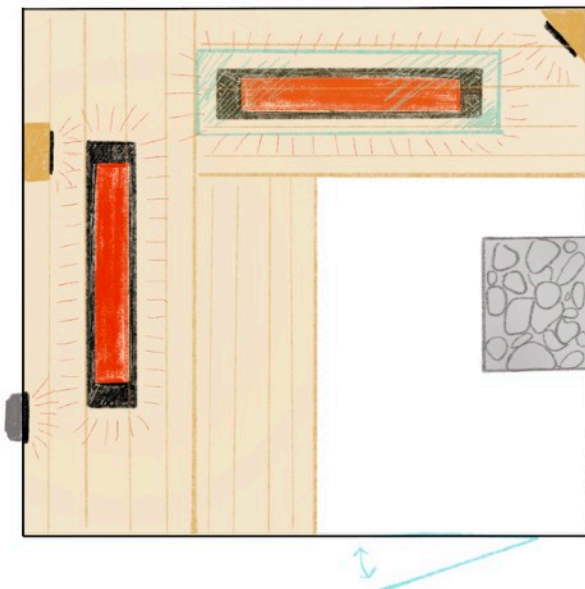

Ízlésétől függően a háttérvilágítás beépíthető a
szauna falába, vagy felszerelhető fa beépített ház
segítségével. Sarokba szerelés is lehetséges.

A levegő hőmérsékletét általában a szaunakályhával
történő előmelegítés biztosítja, mivel az előlő
radiátorok gyakran nem helyezhetők el optimálisan.

Fekvőhelyekre a pad alatti spotlámpák vastag edzett
üvegtábla alá helyezhetők (Vigyázat! Szauna
használatakor takarjuk le törülközővel, az üveg
felforrósodik) és mennyezeti spotlámpák.
A mennyezeti reflektort mindig a nyugágy közepére
kell helyezni. Ez azt jelenti, hogy tetszés szerint
megváltoztathatja a fekvő pozícióját.



Beépítési helyzet infrakabin példáján. Szaunában az infravörös fűtőtestek ennek megfelelően magasabbra vannak állítva.

Helyezze el a hátsó radiátorokat úgy, hogy azok a gerinc mögött legyenek.
A kivágásnak körülbelül 6 cm-rel alacsonyabbnak kell lennie, mint a pad felső széle, így az infravörös sugárzás közvetlenül a padnál kezdődik.

A kijelző tetszőleges magasságban (de nem a reflektorok fölé) beszerelhető az infrakabinba.
Szaunában közelebb kell lennie a padhoz (ott alacsonyabb a hőmérséklet)

VESZÉLY!

Helyezze a reflektort körülbelül 6 cm-rel lejjebb az ülés felső szélénél.

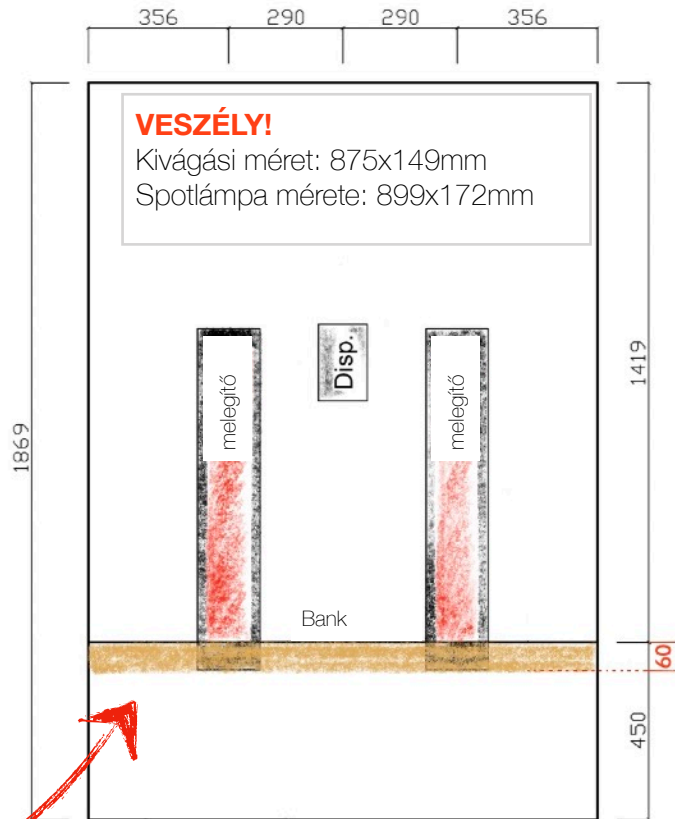

Az előlő reflektornál a kivágást kb. 10 cm-rel a padló felett kell beállítani (a szaunánál ennek megfelelően magasabbra). Az első radiátor optimálisan melegíti a lábszárat és a felsőtestet.

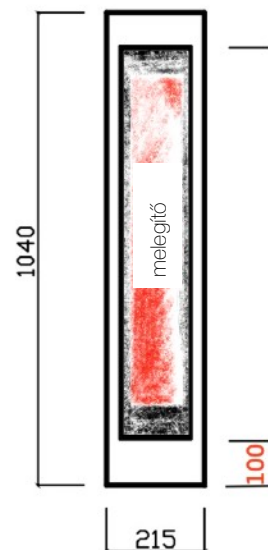



Szerelési lehetőségek

Minden felszerelési lehetőségnél ügyeljen arra, hogy az infravörös fűtőtest megfelelően szellőzzön, és ne halmozódjon fel hő. Ne felejtse el tűzvédelmet (tűzvédő szalagot és esetleg tűzvédő szövetet) felszerelni. Ügyeljen a meglazult kábelekre, szigetelőanyagra, párazáró anyagokra stb.

Az infrafűtő felszerelése

Készítmény:

Vastagabb falak és mennyezetek esetén ügyeljen arra, hogy azok szögben legyenek elhelyezve, hogy a levegő keringhessen, és a csatlakozókábel ne legyen éles peremen átvezetve.

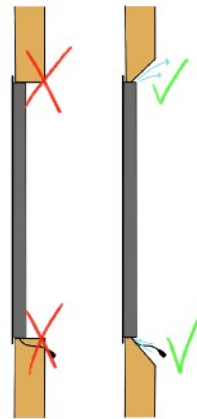

Készítse elő a kivágást a reflektorfény számára.
Távolítsa el a fűrészport és a faport.
Rögzítse a tűzvédő szalagot a favágás szélére (pl. bilincsekkel). Az éghető felületeket tűzvédő szövetrel védje.
A tűzvédelmi szalag rögzítésekor mindig felülről kezdje! A beépítési magasság egyébként változhat!

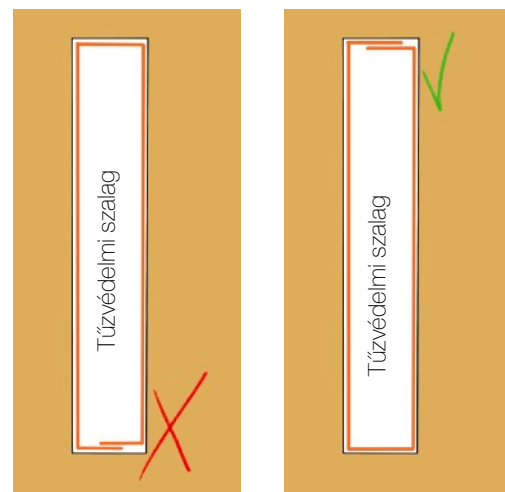



Most rögzítse az infravörös fűtőtestet az előkészített kivágási nyílásba.
Az üvegfelület nem fekszik teljesen a fán, hanem egy kis árnyékrést képez, amely további szellőzést biztosít.

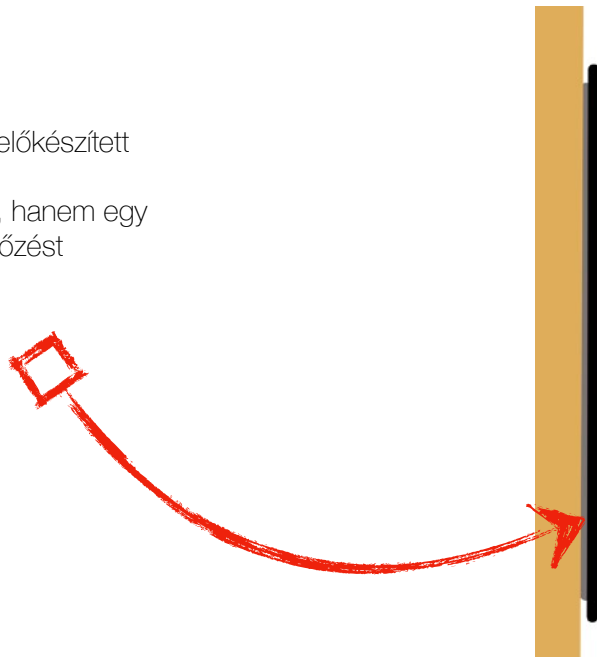

Beépítés a falba

Függőleges beépítés a falba,
A hátsó fal nyitott vagy a szellőzőcsatorna alulról felfelé folyamatos.
Vastagabb falak (pl. rönkök) esetén ügyeljen arra, hogy azok ferdén legyenek, hogy a levegő keringhessen.





Fali integráció:

Ha a folyamatos szellőzőcsatorna nem lehetséges, a forró levegőt a kabin belsejébe kell elvezetni.

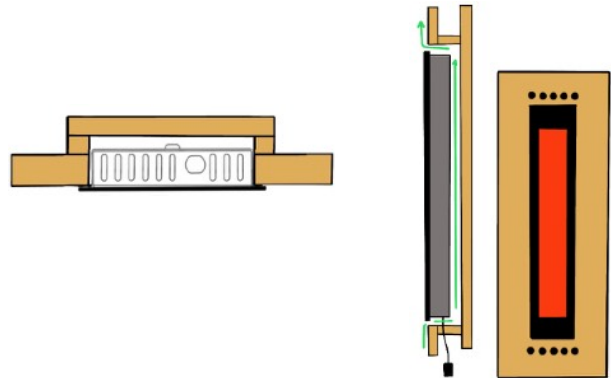

Sarokbeépítés:

Levegőelvezetés, mint a telepítés vagy az integráció során.

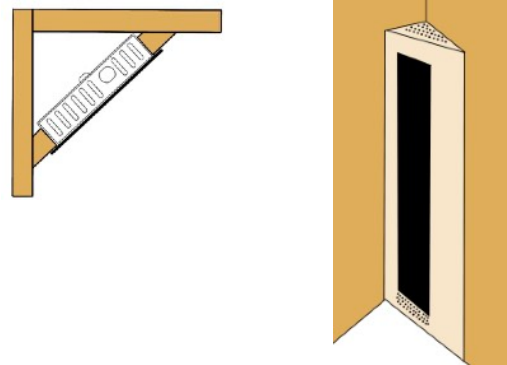

Falszerkezet:

Alternatív megoldásként egy jól szellőző faház is felhelyezhető egy meglévő falra, és abba integrálható a reflektor. A meleg levegőt a beépítés vagy az integráció során is elvezetik.

Példa egy fából készült testre.

Szerelőléc a szauna falára csavarozható

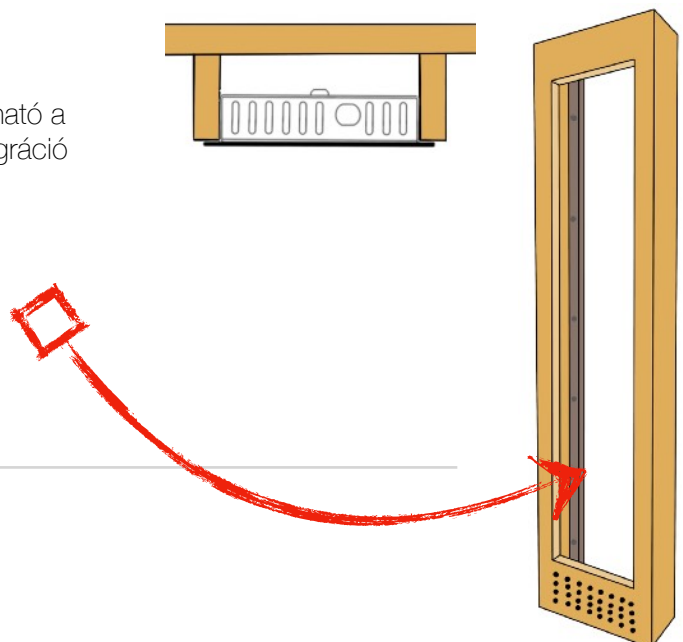



A mennyezeti reflektor

Mennyezeti beépítés:

Az 1300 W-os spotlámpa csak mennyezetre szerelhető.

Ha beépített ház szükséges, vagy a mennyezet duplafalú, szellőzőnyílásokat kell biztosítani.

Ügyeljen arra, hogy elegendő távolság legyen a meglévő mennyezettől! Min. 15 cm.

Ha a távolságok kisebbek, a felületeket tűzvédő szöveggel kell védeni.

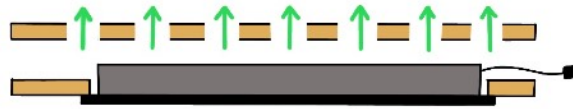

A mennyezeti spotlámpa hátsó háza abban különbözik, hogy további hűtőnyílásokkal rendelkezik. Négy csavaros nyílású fület is talál, amelyek lehajthatók a szauna vagy infrakabin tetejére való rögzítéshez.

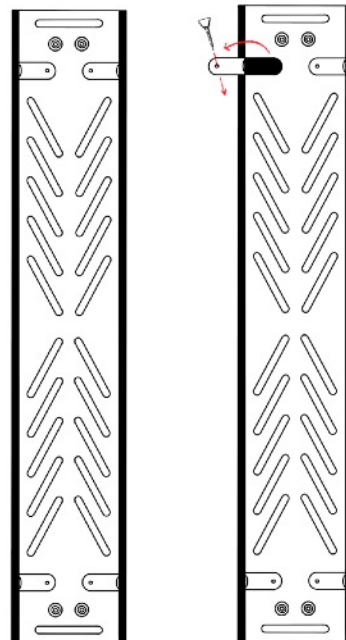



A mennyezeti spotlámpákat mindig külön rögzíteni kell.

A hőmérséklet és a páratartalom változása a fa zsugorodását okozhatja, így a kivágás kissé nagyobb lesz. Két lehetőség van az infravörös fűtőelem véletlen kicsúszásának megakadályozására.

Rögzítsen a mennyezeti reflektor mellé kis fakockákat, ezekre csavarhatja rá a fűleket.

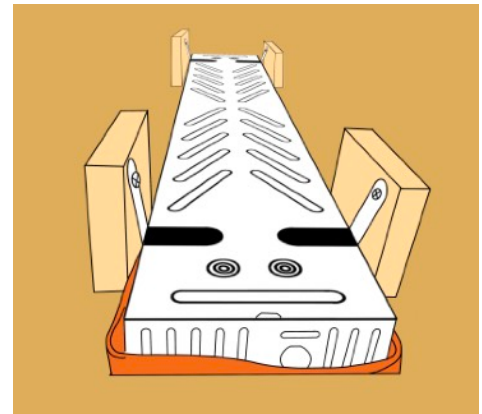

Ha nincs elég hely az infrakabin vagy szauna felett, akkor az infravörös fűtőtestet alulról is rögzítheti kis szögekkel (kiegészítő elemek, nem tartozék).
Veszély! Ne csavarja túl szorosan a szöveget, különben a szűrőtárcsa eltörhet! Melegítés közben megnyúlik.

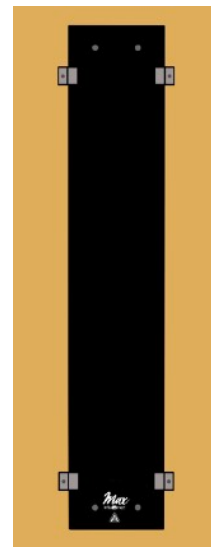



VEZÉRLÉS icon 4 TOUCH

Ez a vezérlés csatlakoztatásra kész rendszert alkot az InfraROTmed mélyfűtőtestekkel. Akár 4 spotlámpát csatlakoztathat (max. 3600 W összteljesítmény), és külön szabályozhatja őket 0-100% között 1%-os lépésekben. A kijelző fröccsenésálló, ezért szaunába is beépíthető. A különálló tápegység adatkábellel csatlakozik a kijelzőhöz, és egy hagyományos, védőérintkezős csatlakozóval ellátott aljzatba csatlakozik (ügyelje a tápkábel biztosítékvédelmét!)

Jellemzők:

plug-in készen áll akár 4 spotlámpához
Kikapcsolási időzítő, alapbeállítás 30 perc
4 külön szabályozható fűtőkör 0-100% teljesítmény



icon 4 TOUCH



icon 2 TOUCH

VEZÉRLÉS icon 1 TOUCH & icon 2 TOUCH

Mint a 4 TOUCH ikon, de egy vagy két infrafűtőhöz.



icon 1 TOUCH

Vezérlő ikon eco1

Az InfraROTmed infrafűtő vezérléséhez használhatja az ICON eco1 vezérlőt is. A telepítés a hagyományos fényerő-szabályozóhoz hasonlóan történik.
Funkciók: Be/Ki, fokozatmentes vezérlés



icon eco1



SZÍNES FÉNY

Az extra erős színes fényvel az egész szoba hangulatát kölcsönözheti.
A kiváló minőségű színes fény nemcsak szaunáját vagy infrakabinját emeli ki, hanem az egész környezetet is atmoszférikus fényben fürdeti.

Figyelem: nem minden színes lámpa alkalmas a szaunahasználat magas hőmérsékletére. Nálunk egy minőségi LED színes lámpát is talál, mely az infrakabinba és a szaunába is beépíthető.

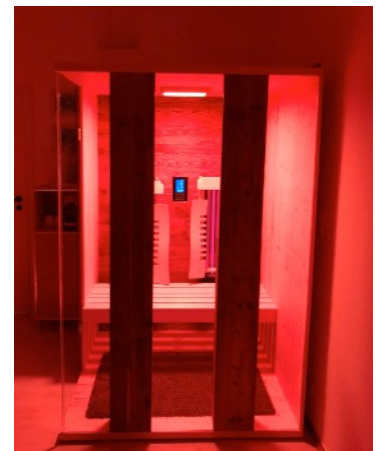
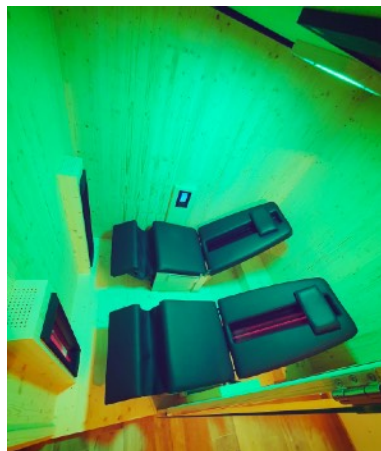
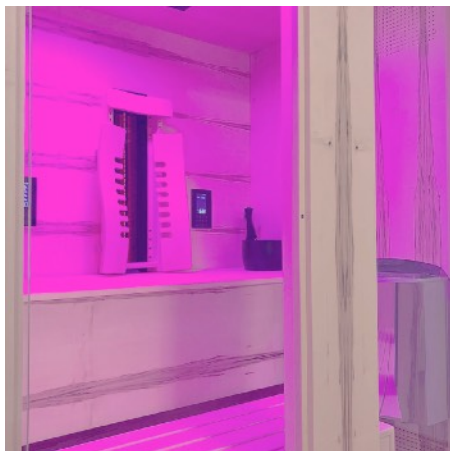
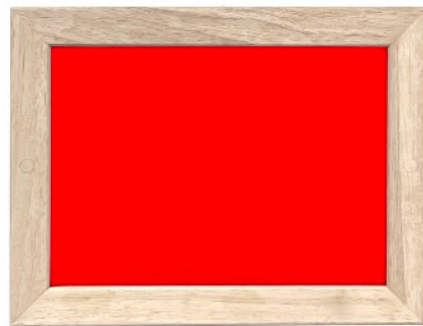
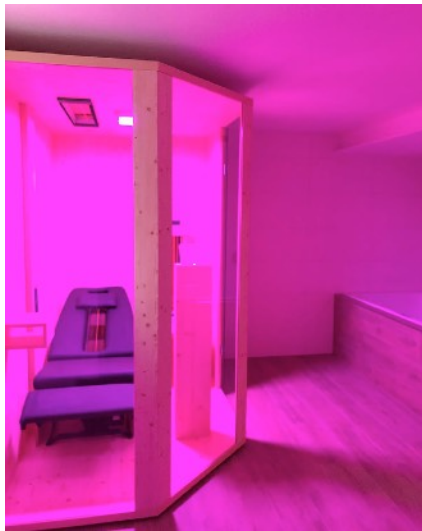



A háttámla összeszerelése ERGO-FLEX

Háttámlánk használata még kellemesebbé teszi az infravörös használatot. Nem lehet közvetlenül az infrafűtőre támaszkodni.

Ergo-Flex háttámlánk magassága 5 fokozatban állítható. Az oldalsó szárnyak mozgathatóak és optimálisan illeszkednek a testhez.

Szerelje fel a horogcsíkokat (mélyedéssel lefelé) a felül lévő spotlámpával egy szintbe – és kész. Az InfraROTmed infrafűtőnél a szalagok közvetlenül a fűtőtest mellé csavarozhatók, az InfraROTmed MAX infrafűtőnél kérjük, használja a mellékelt távtartókat.

A háttámla most felakasztható és szükség esetén vagy tisztítás céljából újra levehető.



VESZÉLY!

A horogcsíkok és az infravörös fűtőtestek a tetején egy





háttámla HaLu



Finom nyárfából készült HaLu háttámla állítható magasságú fejtámlával. A rugalmas tányérok kellemes ülési kényelmet biztosítanak.

Nem szükséges összeszerelni, a háttámla tetszőleges pozícióba helyezhető.





Útmutató a biztonságos használathoz:

- Vigyázat, forró felület! Az infrafűtő szűrőtárcsa nagyon felforrósodhat, és kikapcsolás után is meleg marad egy ideig! Ügyeljen a nem kívánt érintkezésre, és használjon háttámlát.
- Különös figyelmet kell fordítani a gyermekekre, nem használhatják felügyelet nélkül a reflektorokat! A gyerekek általában felügyelet nélkül nem használhatnak szaunát vagy infrakabint.
- Ne takarja le törölközővel vagy hasonlóval! Tűzveszély!
- Ne nézzen hosszú ideig erős fénybe, mert ez szemkárosodást okozhat.
- A maximális 30 perces alkalmazási időt nem szabad túllépni. Az erős izzadás befolyásolhatja a keringést.
- Ha egészségügyi problémája van, vagy nem biztos abban, hogy az infrakabin használata megfelelő-e az Ön számára, forduljon orvosához.
- Például nem használhatja az infrakabint, ha: nyílt sebei vannak, műtétek után, ha szembetegsége van, ha súlyos leégése van, terhesség alatt és alkoholos befolyásoltság alatt áll.
- A hófájdalom ellenére szándékosan a sugárzónában maradás égési sérülésekhez vezethet.
- 30 perces kezelés után az anyagoknak legalább 20 percig le kell hűlniük.
- Ha infravörös kályhát használunk a szaunában, a levegő hőmérséklete csak 30-35°C körül legyen. Kerülni kell az infravörös és a szauna együttes használatát. Ne használja a szauna kályhát az infravörös kályhával együtt, és ne végezzen infúziót az infravörös kezelés alatt. Ez megerterhelheti a keringést.
- Figyelem a fekvő kabinoknál: a mennyezeti reflektort csak fekvő helyzetben szabad használni. A fej besugárzását minden áron kerülni kell.
- A tűz elkerülése érdekében ne szárítson ruhát vagy hasonló tárgyakat az infrakabinban, és ne hagyjon benne törölközőt vagy más gyúlékony anyagot.
- Az égési sérülések és az áramütés elkerülése érdekében ne érintse meg az infravörös fűtőelemeket, és ne használjon fémszerszámokat rajtuk.
- Ne permetezzen folyadékot a fűtőelemekre. Ez áramütést vagy a fűtőelemek károsodását okozhatja.
- Ügyeljen arra, hogy ne kerüljön por vagy idegen tárgy a forró infravörös fűtőttestekhez.
- Terhesség, betegségek (pl. érzékszervi zavarok, pl. bőrkezelések utáni bénulás, epilepszia, magas vérnyomás, hegek a hát területén, külső hozzáférésű implantátumok stb.) vagy gyógyszeres kezelés során, különösen az érzést befolyásoló gyógyszerek szedése esetén Használat előtt beszéljen kezelőorvosával.
- Csak kifogástalan állapotú spotlámpákat használjon.

VESZÉLY!

Ha beteg vagy bizonytalan, mindig forduljon orvosához.

GURTNER

W E L L N E S S



rot

Infravörös fűtőtestek és vezérlők közvetlenül a gyártótól

GURTNER WELLNESS GmbH
Gunzing 57
4923 Lohnsburg

www.gurtner-infrarot.at
office@gurtner-infrarot.at

Hibák, tipográfiai hibák, fordítási hibák és nyomtatási hibák kivételt képeznek.

